

兵庫県型エプロン

兵庫県スラグ混入二次製品
※スラグ無しの製品もあります

兵庫県型エプロンPGU型 T-25対応



和歌山県
けんざんびん

〈ロングUの上ののせて使用するプレキャスト街渠で歩道部がマウンドアップ型〉

基本形状図

形状・寸法
重量表

■基本

PGU-A(B,C)

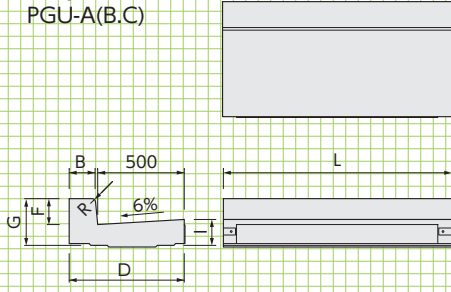

■グレーチング付

PGU-G-A(B,C)

グレーチングは鋼製を標準とします。
普通目GR本体-R5EPMIG-35G
受け枠-EPMG-35W
グレーチングは、普通目、細目
目詰り抑止細目(エコ細目)があります。

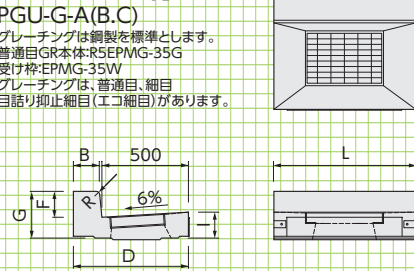

■乗入用(車道)

PGU-N-B3

乗入用Aタイプもございます。
詳しくは営業担当にお問い合わせ
ください。

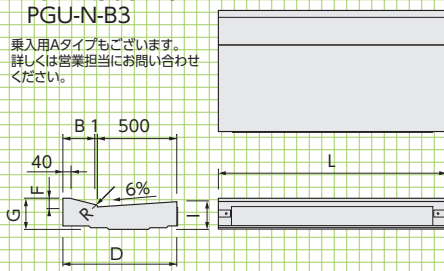

■斜用

PGU-S1-B-B3

斜用には左右があり、車道から
見て右上がりを右用と呼びます。
(図は左用)

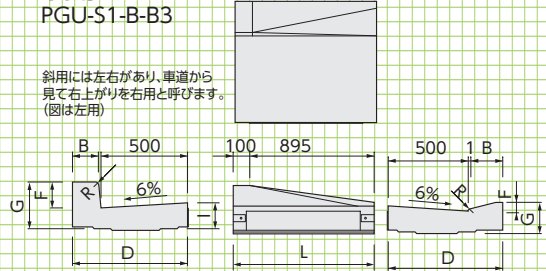

■乗入用(歩道)

(バリアフリータイプ)

PGU-N-K

溝付き

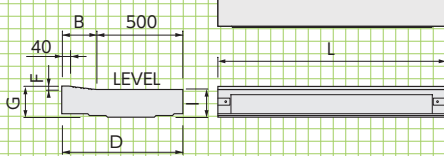

■役物用

PGU役物用
6%タイプ

PU133からPU136まで対応可能です。

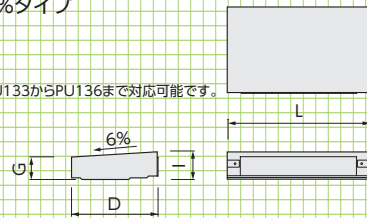

■スリットドレーン縁石

(歩道巻込部(エプロン0%)用)

詳細は、P166【スリットドレーン縁石】
をご参照ください。

NETIS掲載終了
KK-120026-A

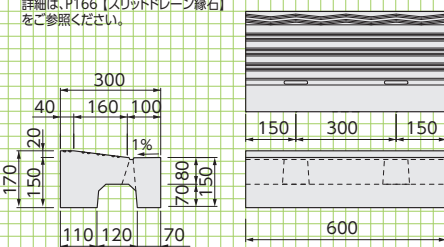

■役物用

PGU役物用
レベルタイプ

PU133からPU136まで対応可能です。

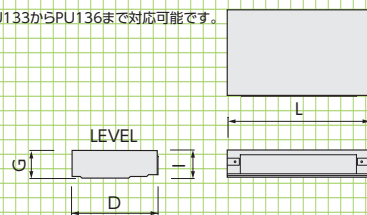

■寸法・重量表

種別	呼称	寸法(mm)						参考重量(kg)		
		B	D	F	G	I	R	L=1995	L=995	
基本	PGU-A	150	665	150	270	150	20	527	263	
	PGU-B	180	700	200	320	150	30	612	305	
	PGU-C	180	705	250	370	150	30	662	330	
乗入用	車道用	PGU-N-B3	199	700	50	170	150	10	466	232
	歩道用	PGU-N-K	200	700	20	170	150	-	509	254
グレーチング付	PGU-G-A	150	665	150	270	150	20	-	225	
	PGU-G-B	180	700	200	320	150	30	-	267	
	PGU-G-C	180	705	250	370	150	30	-	292	
斜用	PGU-S1-B-B3	180~199	700	200~50	320~170	150	30~10	-	272	
PGU役物用	6%タイプ	-	495	-	120	150	-	326	163	
	レベルタイプ	-	492	-	150	150	-	-	179	

寸法・重量表

管渠類

地下雨水貯留製品

擁壁類

施工図

側溝類

道路用製品

河川用製品

農用製品

景観製品

その他

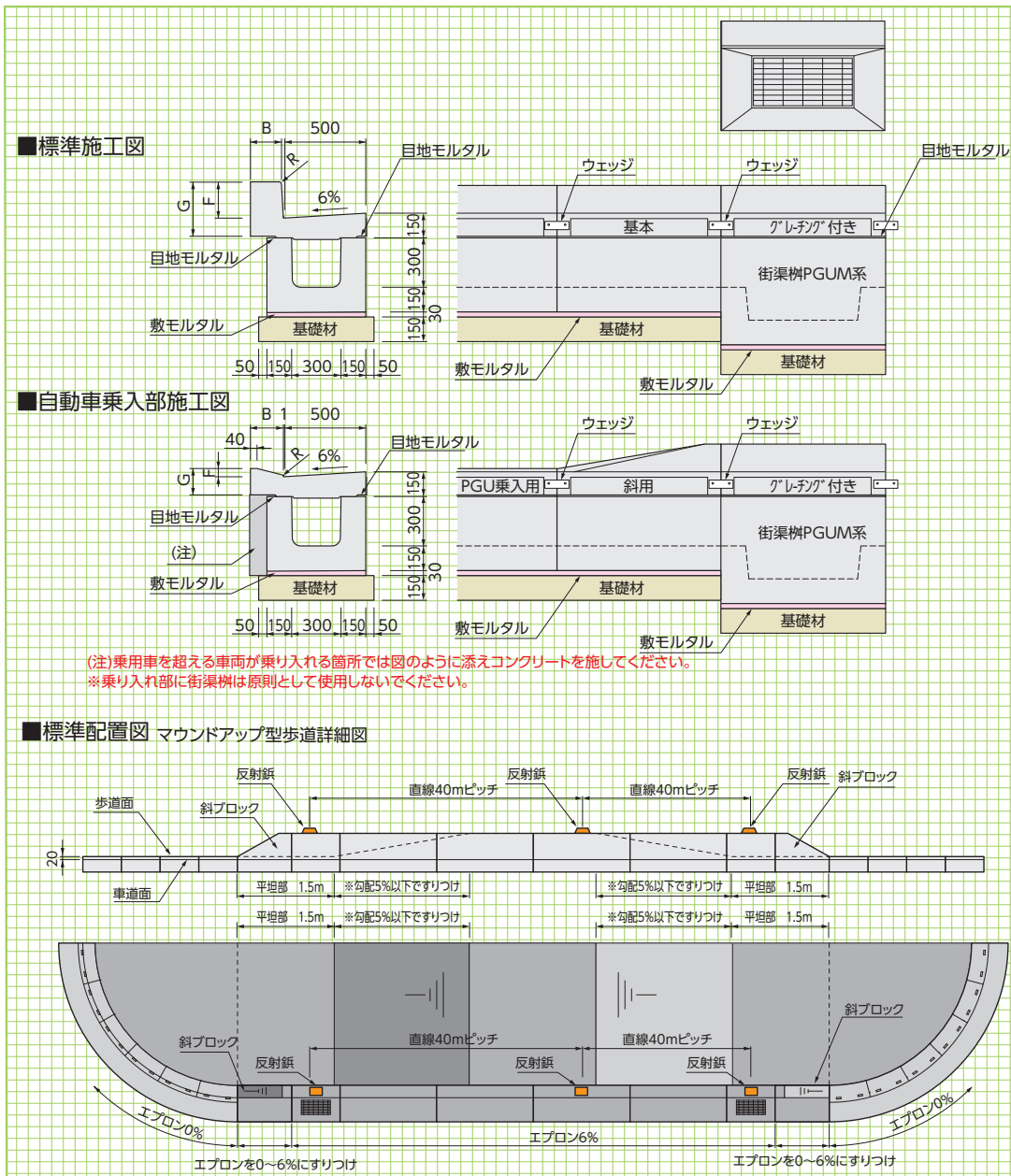

レインキャッチ”Rain catch”

兵庫県スラグ混入二次製品
※スラグ無しの製品もあります

レインキャッチ”Rain catch”PGUF型 T-25対応



NETIS掲載終了
KK-120071-A

兵庫県
新技術
130020

ひょうごの
土木技術
180009

和歌山県
けんさんびん

〈ロングUの上ののせて使用するプレキャスト街渠で歩道部がセミフラット型〉

兵庫県小型構造物図集掲載商品

基本形状図

形状・寸法
重量表

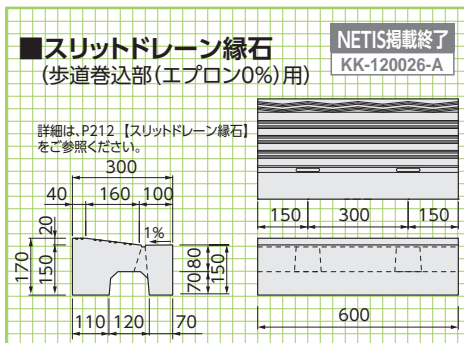
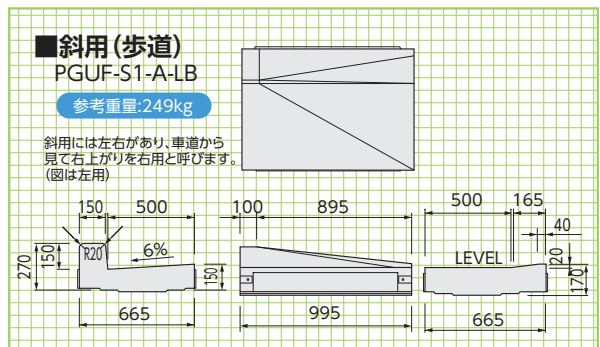
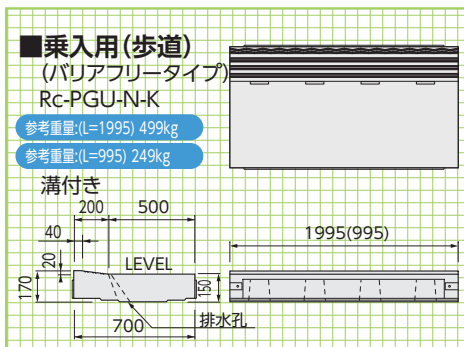
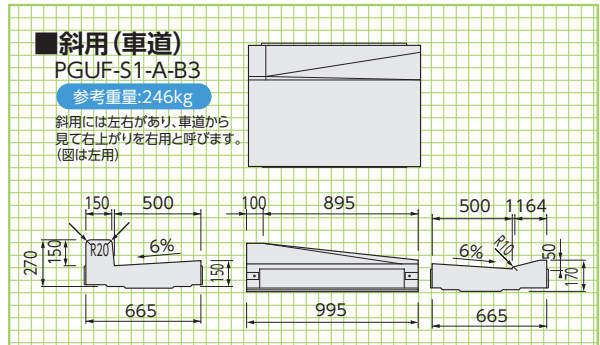
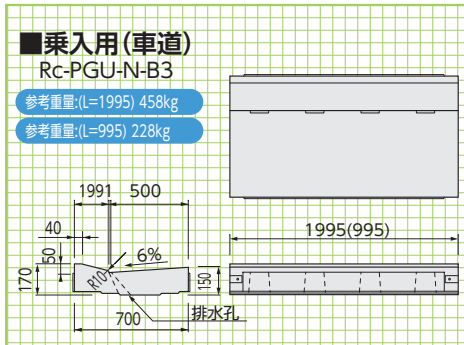
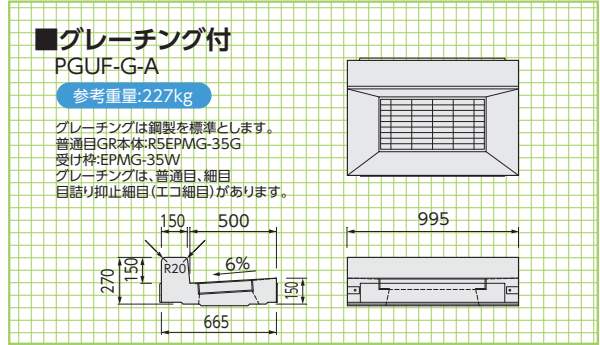
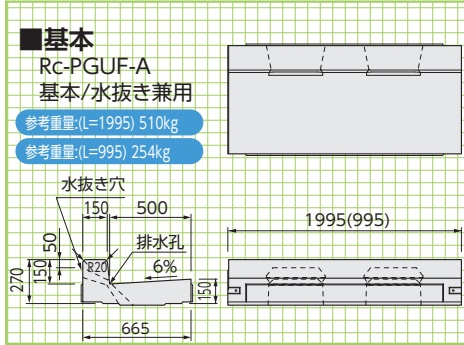

「Rain catch草止め」

兵庫県スラグ混入二次製品
※スラグ無しの製品もあります

「Rain catch」PGUF型 T-25対応



NETIS掲載終了
KK-120071-A

兵庫県
新技術
130020

ひょうごの
土木技術
180009

和歌山県
けんざんびん

〈ロングUの上ののせて使用するプレキャスト街渠で歩道部がセミフラット型〉

兵庫県小型構造物図集掲載商品

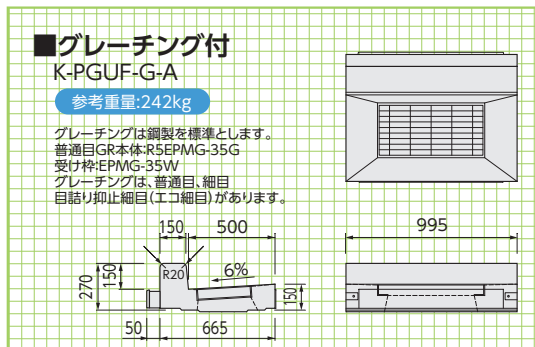
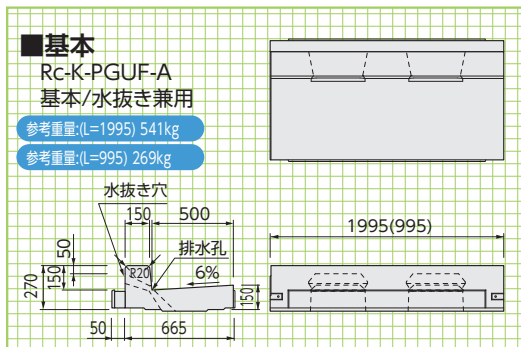

基本形状図

形状・寸法
重量表

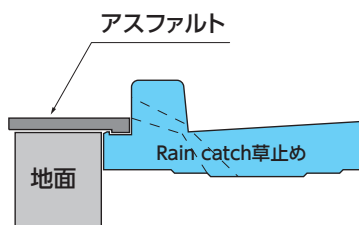

「Rain catch草止め」はアスファルトとの境界部分に切かきを設け、接合部分を大幅に広げ、太陽熱により雑草の生育をさまたげるものです。

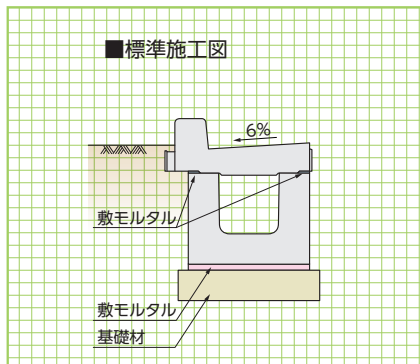

レインキャッチ”Rain catch”Ⅱ

エプロン部分をレインキャッチⅡに交換していただくことでより安全・快適に利用できる自転車レーンになります。

●特長

1. 既設のロングリをそのまま使い、低コストで取り換えができます。
2. 従来の車道高・歩道高を変えずに取り換えができます。
3. 自転車の安全走行を実現し、車両による水はねも低減します。
4. 排水孔より連続排水するため柵の設置個数を低減できます。
5. 集水部分が孔となっており、スリットと異なり連続しないため、タイヤがはまり込みません。
6. グレーチング部分が街渠幅からはみ出しません。
7. 歩道側からの排水孔は空き缶が車道に流れ出ない構造です。
8. 排水性舗装にも対応しています



500mm	エプロン幅	250mm
エプロンと舗装に段差が生じると通行時にハンドルをとられやすい	縦方向の段差	エプロン幅が狭いため走行空間に段差が発生しない
6%	横断勾配	6%
車道左端から600mm	自転車の走行可能位置	車道左端から300mm
通水幅が1m (エプロン500mm+路肩500mm) あり、水たまりができる	ゲリラ豪雨時	排水孔より歩道側と車道側からの水を連続排水するため水たまりができない

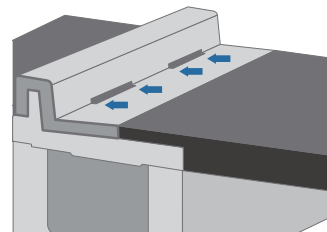
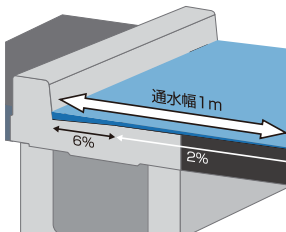

基本形状図

形状・寸法
重量表

管渠類

地下
雨水貯留製品

擁壁類

側溝類

道路用製品

河川用製品

農用製品

景観製品

その他

■基本

RcII-PGUF-A
基本/水抜き兼用

参考重量:(L=1995) 482kg

参考重量:(L=995) 239kg

水抜き孔

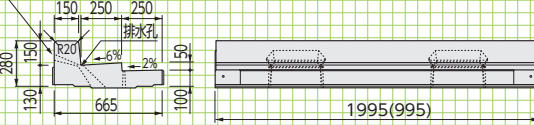

■グレーチング付

RcII-PGUF-G-A

参考重量:237kg

※グレーチング形式
エゴ細目 R1EVS5-特型 12.5kg
受け枠 WA55-S 9.1kg

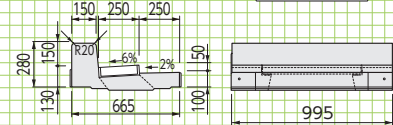

■乗入用(車道)

RcII-PGU-N-B3

参考重量:(L=1995) 410kg

参考重量:(L=995) 203kg

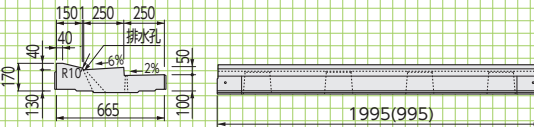

■乗入用(歩道)

RcII-PGU-N-K

参考重量:(L=1995) 438kg

参考重量:(L=995) 218kg

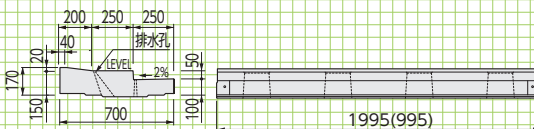

■斜用(車道)

RcII-PGUF-S1-A-B3

参考重量:223kg

※斜用には左右があり、車道から見て
右上がりを右用と呼びます。
(図は左用)

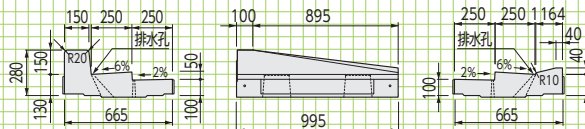

■斜用(車道)

RcII-PGUF-S1-A-LB

参考重量:226kg

※斜用には左右があり、車道から見て
右上がりを右用と呼びます。
(図は左用)

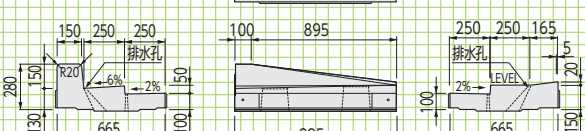

兵庫県型エプロンPG型 T-25対応

兵庫県スラグ混入二次製品
※スラグ無しの製品もあります



〈路面に直接設置するプレキャスト街渠で歩道部がマウンドアップ型〉

基本形状図
形状・寸法
重量表

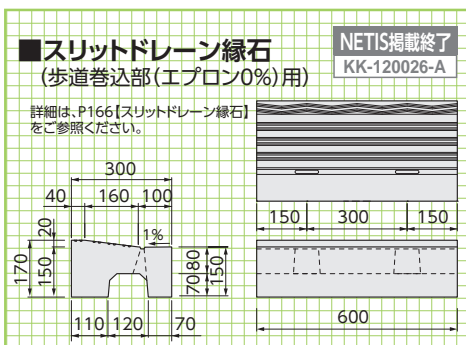
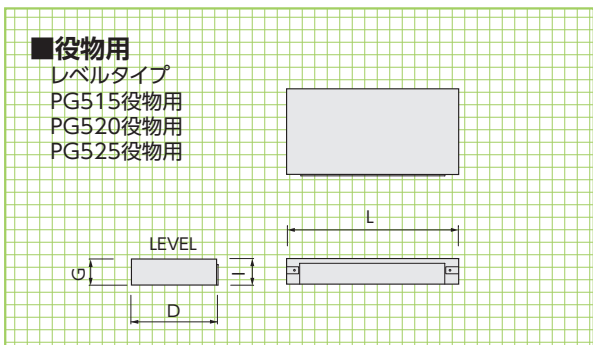
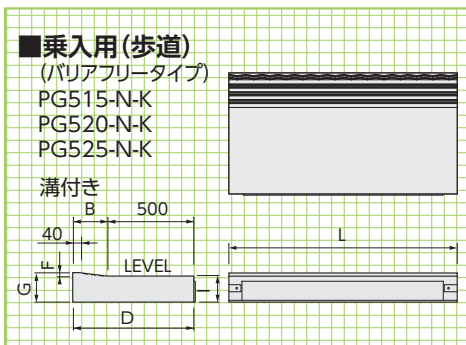
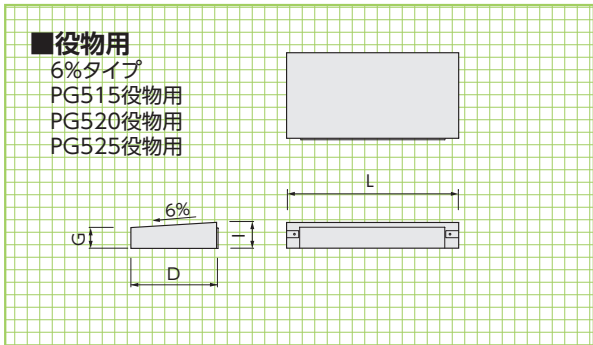
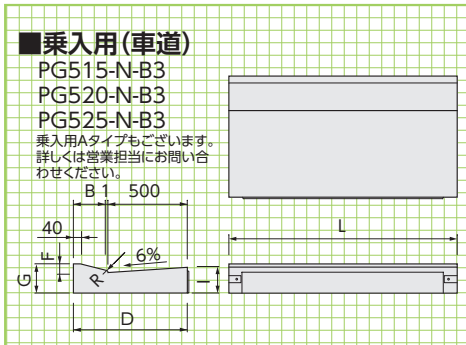
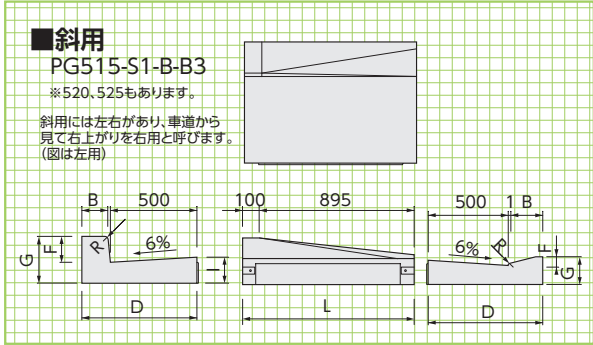
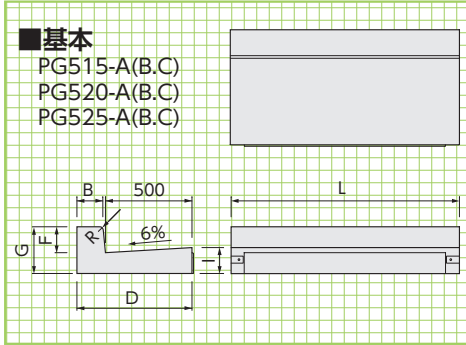

■寸法・重量表(エプロン厚:150mm)

種別	呼称	寸法(mm)						参考重量(kg)		
		B	D	F	G	I	R	L=1995	L=995	
基本	PG515-A	150	665	150	270	150	20	522	260	
	PG515-B	180	700	200	320	150	30	609	304	
	PG515-C	180	705	250	370	150	30	659	329	
乗入用	車道用	PG515-N-B3	199	700	50	170	150	10	463	231
	歩道用	PG515-N-K	200	700	20	170	150	-	506	252
斜用	PG515-S1-B-B3	180~199	700	200~50	320~170	150	30~10	-	271	
	6%タイプ	-	495	-	120	150	-	-	157	
	レベルタイプ	-	492	-	150	150	-	-	174	

寸法・重量表

■寸法・重量表(エプロン厚:200mm)

種別	呼称	寸法(mm)						参考重量(kg)		
		B	D	F	G	I	R	L=1995	L=995	
基本	PG520-A	150	665	150	320	200	20	679	339	
	PG520-B	180	700	200	370	200	30	774	386	
	PG520-C	180	705	250	420	200	30	826	412	
乗入用	車道用	PG520-N-B3	199	700	50	220	200	10	628	313
	歩道用	PG520-N-K	200	700	20	220	200	-	671	335
斜用	PG520-S1-B-B3	180~199	700	200~50	370~220	200	30~10	-	353	
	6%タイプ	-	495	-	170	200	-	-	216	
	レベルタイプ	-	492	-	200	200	-	-	232	

■寸法・重量表(エプロン厚:250mm)

種別	呼称	寸法(mm)						参考重量(kg)		
		B	D	F	G	I	R	L=1995	L=995	
基本	PG525-A	150	665	150	370	250	20	836	417	
	PG525-B	180	700	200	420	250	30	939	468	
	PG525-C	180	705	250	470	250	30	992	494	
乗入用	車道用	PG525-N-B3	199	700	50	270	250	10	794	396
	歩道用	PG525-N-K	200	700	20	270	250	-	836	417
斜用	PG525-S1-B-B3	180~199	700	200~50	420~270	250	30~10	-	436	
	6%タイプ	-	495	-	220	250	-	-	274	
	レベルタイプ	-	492	-	250	250	-	-	290	

管渠類

地下雨水貯留製品

擁壁類

側溝類

道路用製品

河川用製品

農用製品

景観製品

その他

兵庫県型エプロンブロックPGF型 T-25対応

兵庫県スラグ混入二次製品
※スラグ無しの製品もあります



〈路面に直接設置するプレキャスト街渠で歩道部がセミフラット型〉

基本形状図

形状・寸法
重量表

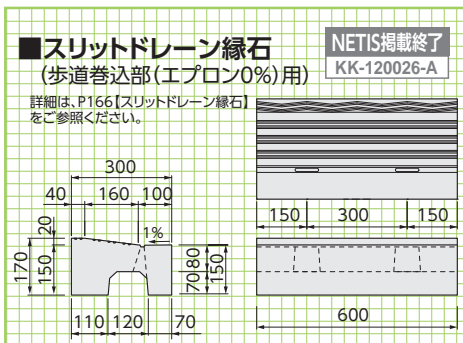
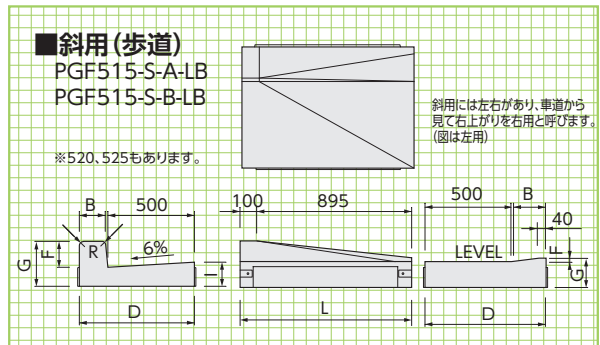
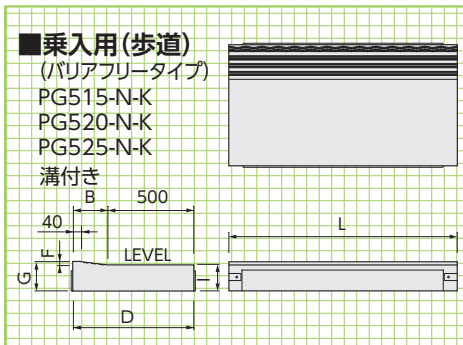
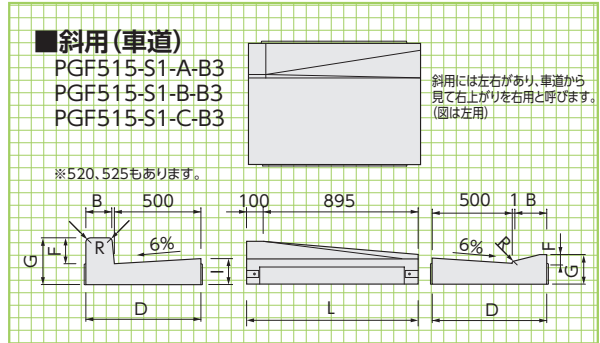
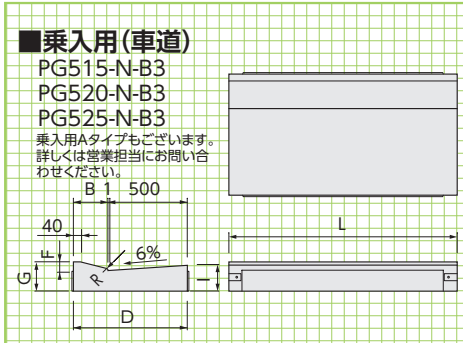
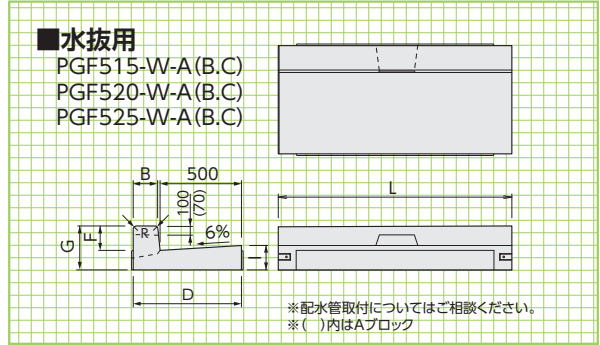
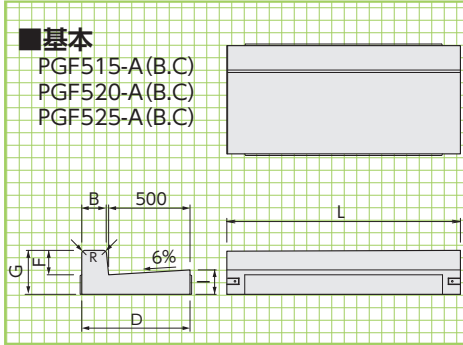

寸法・重量表

■寸法・重量表(エプロン厚:150mm)

種別	呼称	寸法(mm)						参考重量(kg)		
		B	D	F	G	I	R	L=1995	L=995	
基本	PGF515-A	150	665	150	270	150	20	529	263	
	PGF515-B	180	700	200	320	150	30	615	306	
	PGF515-C	180	705	250	370	150	30	665	331	
水抜用	PGF515-W-A	150	665	150	270	150	20	515	249	
	PGF515-W-B	180	700	200	320	150	30	595	286	
	PGF515-W-C	180	705	250	370	150	30	641	307	
斜用	車道用	PGF515-S1-A-B3	150~164	665	150~50	270~170	150	20~10	-	243
		PGF515-S1-B-B3	180~199	700	200~50	320~170	150	30~10	-	273
		PGF515-S1-C-B3	180~199	705~700	250~50	370~170	150	30~10	-	287
	歩道用	PGF515-S-A-LB	150~165	665	150~20	270~170	150	20~0	-	253
		PGF515-S-B-LB	180~200	700	200~20	320~170	150	30~0	-	283
乗入用	車道用	PG515-N-B3	199	700	50	170	150	10	463	231
	歩道用	PG515-N-K	200	700	20	170	150	-	506	253

■寸法・重量表(エプロン厚:200mm)

種別	呼称	寸法(mm)						参考重量(kg)		
		B	D	F	G	I	R	L=1995	L=995	
基本	PGF520-A	150	665	150	320	200	20	688	342	
	PGF520-B	180	700	200	370	200	30	783	389	
	PGF520-C	180	705	250	420	200	30	834	415	
水抜用	PGF520-W-A	150	665	150	320	200	20	674	328	
	PGF520-W-B	180	700	200	370	200	30	763	369	
	PGF520-W-C	180	705	250	420	200	30	810	391	
斜用	車道用	PGF520-S1-A-B3	150~164	665	150~50	320~220	200	20~10	-	323
		PGF520-S1-B-B3	180~199	700	200~50	370~220	200	30~10	-	357
		PGF520-S1-C-B3	180~199	705~700	250~50	420~220	200	30~10	-	371
	歩道用	PGF520-S-A-LB	150~165	665	150~20	320~220	200	20~0	-	332
		PGF520-S-B-LB	180~200	700	200~20	370~220	200	30~0	-	366
乗入用	車道用	PG520-N-B3	199	700	50	220	200	10	628	313
	歩道用	PG520-N-K	200	700	20	220	200	-	671	335

■寸法・重量表(エプロン厚:250mm)

種別	呼称	寸法(mm)						参考重量(kg)		
		B	D	F	G	I	R	L=1995	L=995	
基本	PGF525-A	150	665	150	370	250	20	848	422	
	PGF525-B	180	700	200	420	250	30	951	473	
	PGF525-C	180	705	250	470	250	30	1004	499	
水抜用	PGF525-W-A	150	665	150	370	250	20	834	407	
	PGF525-W-B	180	700	200	420	250	30	931	452	
	PGF525-W-C	180	705	250	470	250	30	979	475	
斜用	車道用	PGF525-S1-A-B3	150~164	665	150~50	370~270	250	20~10	-	402
		PGF525-S1-B-B3	180~199	700	200~50	420~270	250	30~10	-	440
		PGF525-S1-C-B3	180~199	705~700	250~50	470~270	250	30~10	-	455
	歩道用	PGF525-S-A-LB	150~165	665	150~20	370~270	250	20~0	-	412
		PGF525-S-B-LB	180~200	700	200~20	420~270	250	30~0	-	450
乗入用	車道用	PG525-N-B3	199	700	50	270	250	10	794	396
	歩道用	PG525-N-K	200	700	20	270	250	-	836	417

兵庫県型エプロンブロックPGUF型 T-25対応

兵庫県スラグ混入二次製品
※スラグ無しの製品もあります



〈ロングUの上のせて設置するプレキャスト街渠で歩道部がセミフラット型〉

基本形状図

形状・寸法
重量表

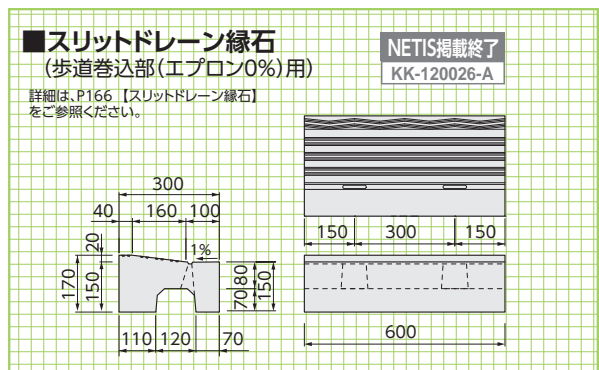
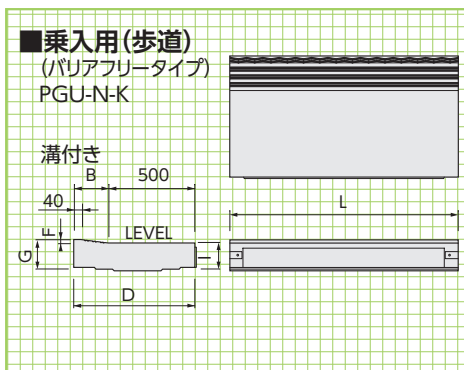
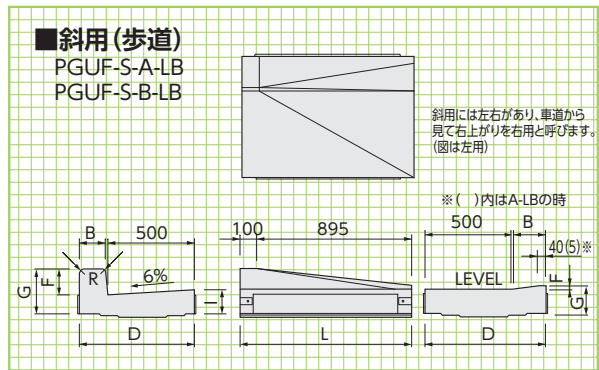
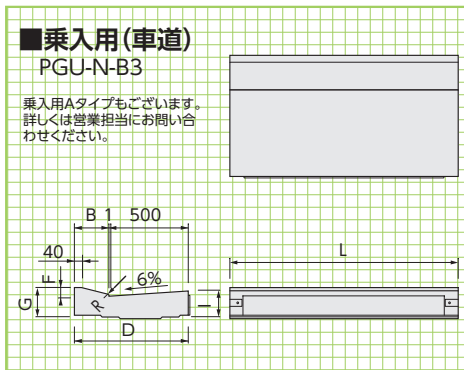
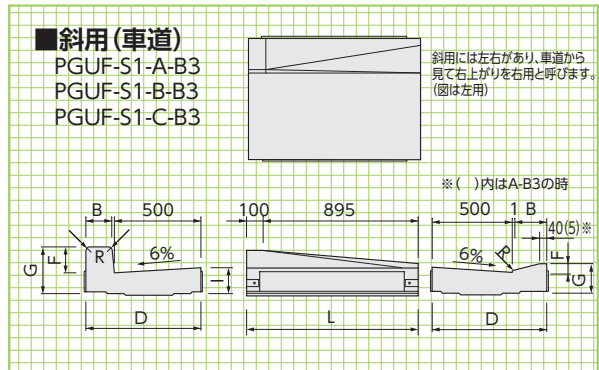
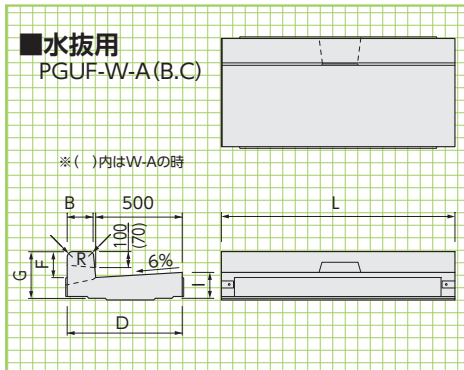
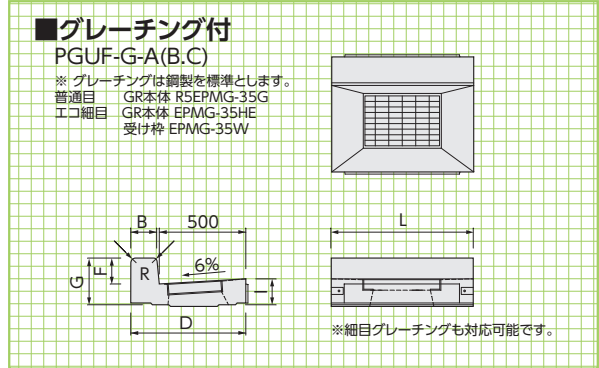
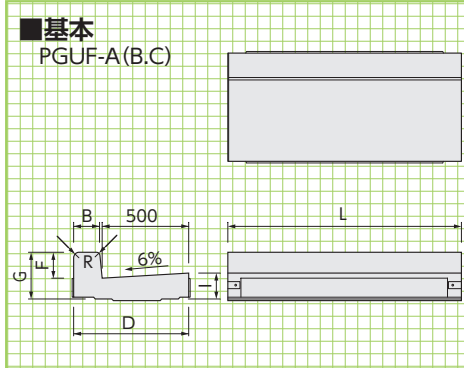

■寸法・重量表

種別	呼称	寸法(mm)						参考重量(kg)		
		B	D	F	G	I	R	L=1995	L=995	
基本	PGUF-A	150	665	150	270	150	20	533	265	
	PGUF-B	180	700	200	320	150	30	617	307	
	PGUF-C	180	705	250	370	150	30	667	332	
G付	PGUF-G-A	150	665	150	270	150	20	—	227	
	PGUF-G-B	180	700	200	320	150	30	—	269	
	PGUF-G-C	180	705	250	370	150	30	—	294	
水抜用	PGUF-W-A	150	665	150	270	150	20	519	251	
	PGUF-W-B	180	700	200	320	150	30	597	287	
	PGUF-W-C	180	705	250	370	150	30	643	308	
斜用	車道用	PGUF-S1-A-B3	150~164	665	150~50	270~170	150	20~10	—	246
		PGUF-S1-B-B3	180~199	700	200~50	320~170	150	30~10	—	275
	歩道用	PGUF-S1-C-B3	180~199	705~700	250~50	370~170	150	30~10	—	288
		PGUF-S-A-LB	150~165	665	150~20	270~170	150	20~0	—	255
乗入用	車道用	PGU-N-B3	199	700	50	170	150	10	466	232
	歩道用	PGU-N-K	200	700	20	170	150	—	509	254

寸法・重量表

管渠類

地下雨水貯留製品

擁壁類

■標準施工図

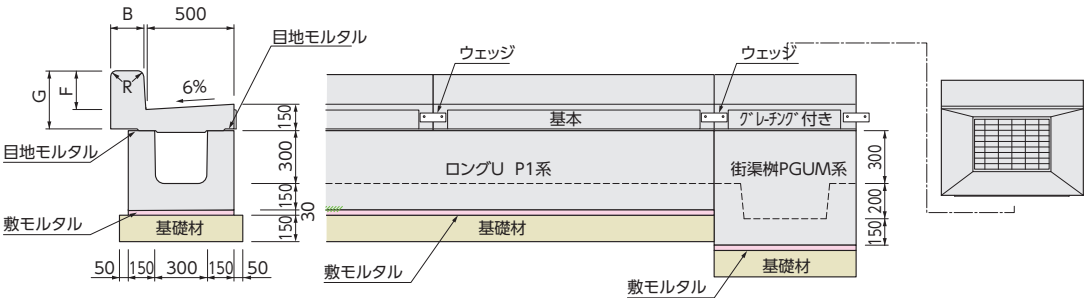

施工図

側溝類

道路用製品

■自動車乗入部施工図

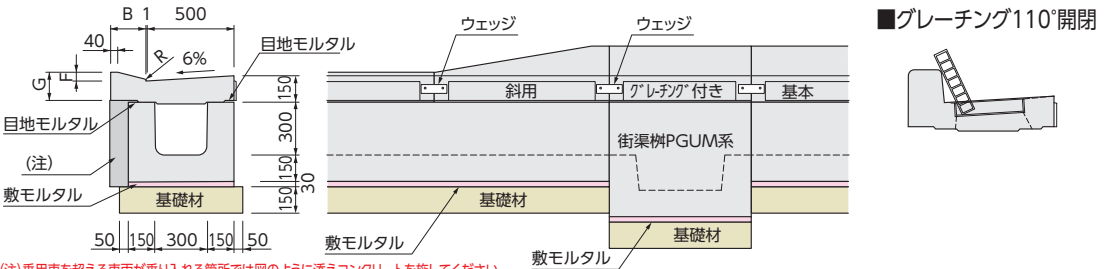

(注) 乗用車を超える車両が乗り入れる箇所では図のように添えコンクリートを施してください。
 ※乗り入れ部に街渠柵は原則として使用しないでください。

河川用製品

農用製品

■標準配置図

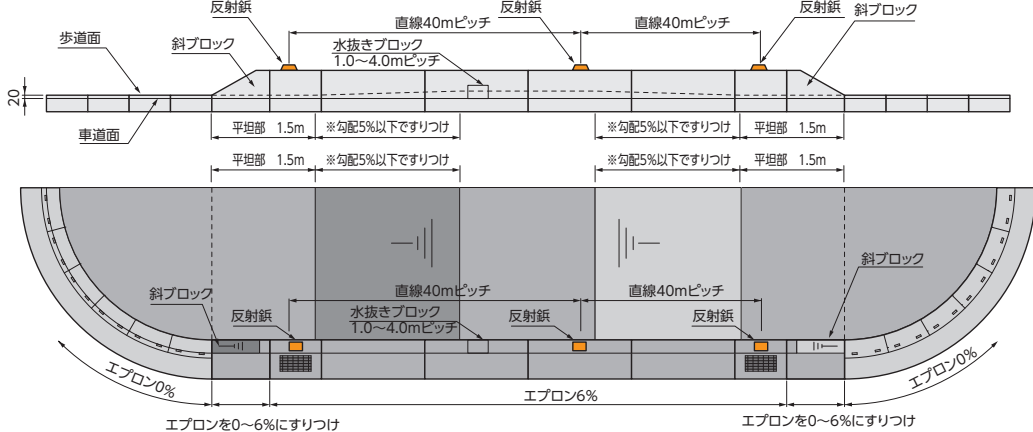

標準配置図

景観製品

その他