

アーストンパネル

中型パネルの使いやすさと、溶接のみの単純取付け
施工性・経済性に優れた化粧型枠工法です。

●特長

1. 優れた経済性

他パネル工法と比較しても、特に経済性が優れています。

2. 強固な構造

パネル製品は、高強度コンクリートのため、剛性が高く安心して使用できます。

3. 小型軽量

小型・軽量のため、工事搬入路の狭い所でも工事可能です。

4. 経済性と工期短縮

従来工法と比較して、足場、型枠バラシ作業が無いため時間的コスト短縮が可能です。

5. 環境に配慮した工法

型枠バラシ作業が無い分、建設廃材ができません。

6. 景観性

景観に配慮した一枚岩模様型、割石模様型と模様無しで使い分けします。

■用途

砂防工施設(本堤・副堤・垂直壁・床固工)・側壁・護岸工
急傾斜地区・重力式擁壁・流路工・一般土留壁工



※流路工



※割石模様



※一枚岩模様

本堤施工時 部材構成

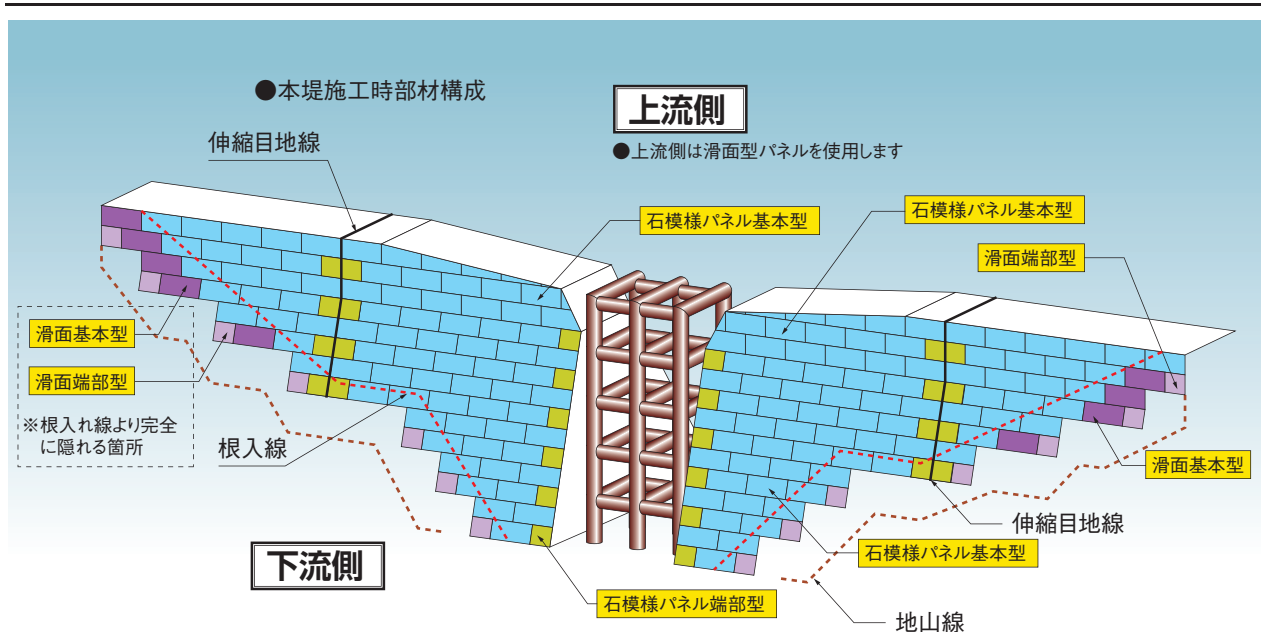

一枚岩模様基本型 参考重量:85kg/枚 コンクリート控除量(0.05m³/m²)

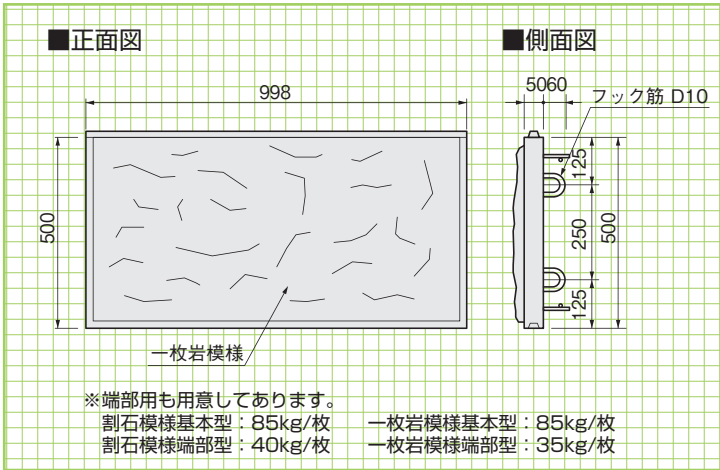

※一枚岩模様

標準ブロック
形状・寸法
重量

擁壁類
管渠類

側溝類

滑面基本型 参考重量:75kg/枚 コンクリート控除量(0.05m³/m²)

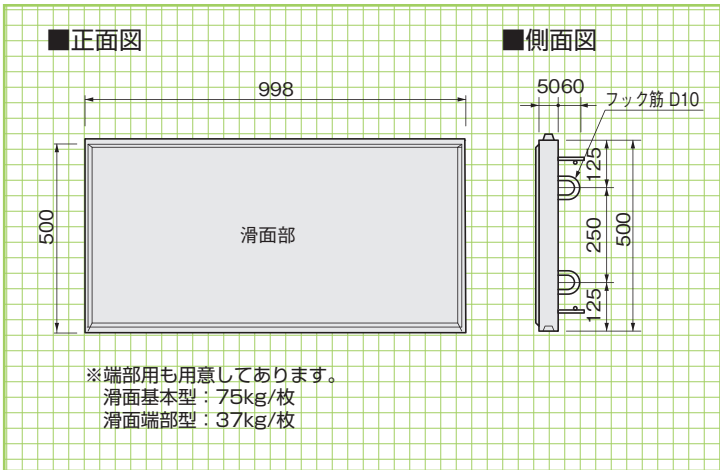

※割石模様



▲最上部手摺りも用意しております。

道路関連

景観関連

背面サポート状況例断面図

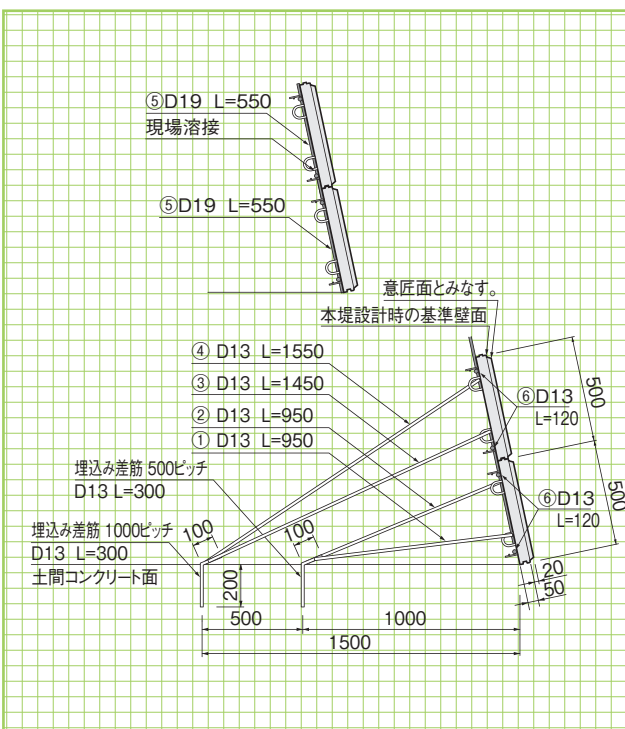

背面側セット状況

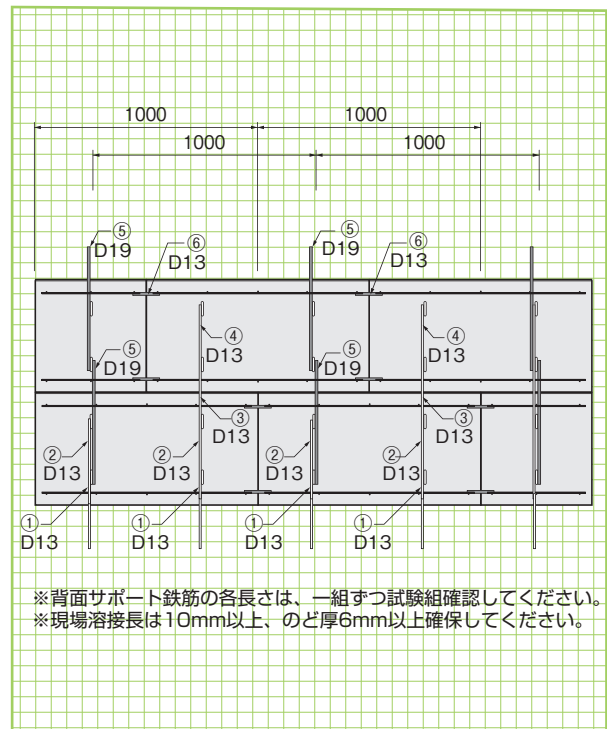

標準組図

2段時

河川関連

その他