

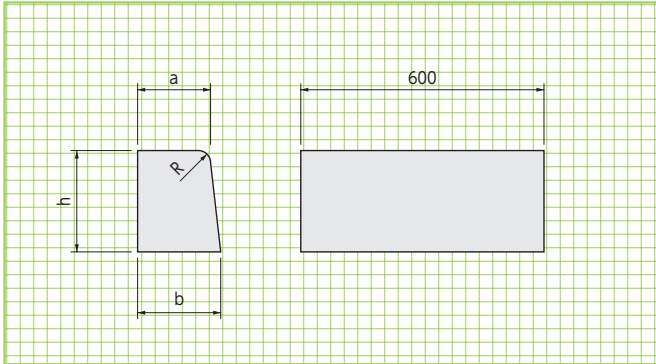

歩車道境界ブロック

片面歩車道
境界ブロック
(JIS)

形状・寸法
重量



■寸法表

呼称	寸法(mm)				参考重量 (kg)
	a	b	h	R	
片面A	150	170	200	20	44
片面B	180	205	250	30	66
片面C	180	210	300	30	81

両面歩車道
境界ブロック
(JIS)

形状・寸法
重量

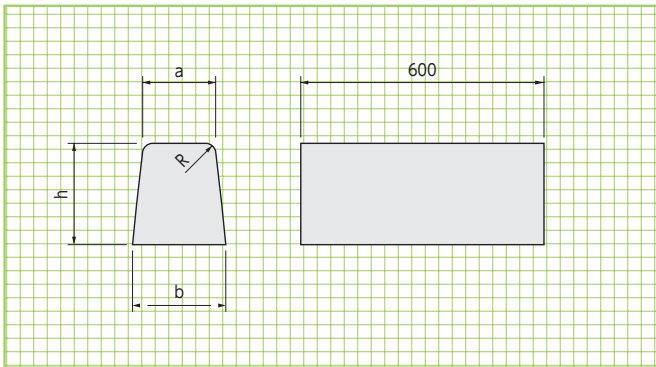

■寸法表

呼称	寸法(mm)				参考重量 (kg)
	a	b	h	R	
両面A	150	190	200	20	48
両面B	180	230	250	30	72
両面C	180	240	300	30	89

片面歩車道
境界ブロック
(水抜用)

形状・寸法
重量

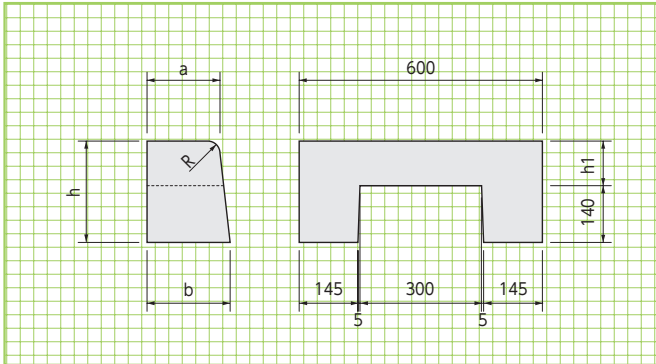

■寸法表

呼称	寸法(mm)					参考重量 (kg)
	a	b	h	h1	R	
片面A	150	170	200	60	20	35
片面B	180	205	250	110	30	58
片面C	180	210	300	160	30	71

両面歩車道
境界ブロック
(水抜用)

形状・寸法
重量

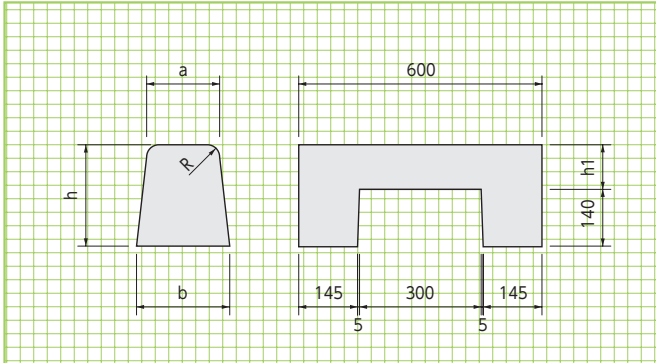

■寸法表

呼称	寸法(mm)					参考重量 (kg)
	a	b	h	h1	R	
両面A	150	190	200	60	20	30
両面B	180	230	250	110	30	51
両面C	180	240	300	160	30	66

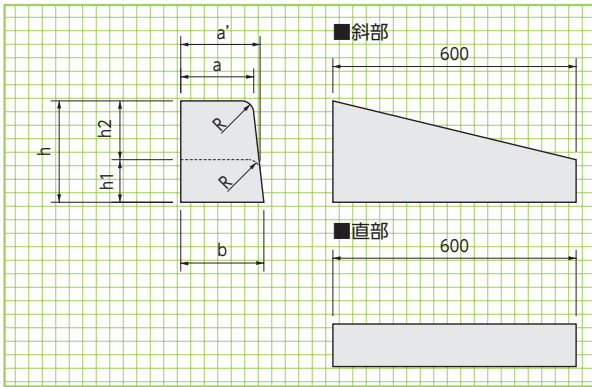

片面歩車道境界ブロック (乗入用)

形状・寸法
重量

呼称	寸法(mm)							参考重量(kg)	
	a	a'	b	h	h1	h2	R	斜部	直部
片面A	150	159	170	200	105	95	20	29	23
片面B	180	195	205	250	105	145	30	44	28
片面C	180	200	210	300	105	195	30	54	29

(注)左右対称

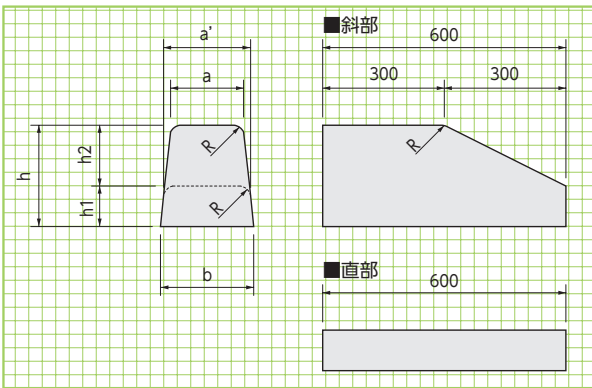

両面歩車道境界ブロック (乗入用)

形状・寸法
重量

■寸法表

呼称	寸法(mm)							参考重量(kg)	
	a	a'	b	h	h1	h2	R	斜部	直部
両面A	-	-	-	-	-	-	-	-	-
両面B	180	210	230	250	100	150	30	61	31
両面C	180	220	240	300	100	200	30	74	32

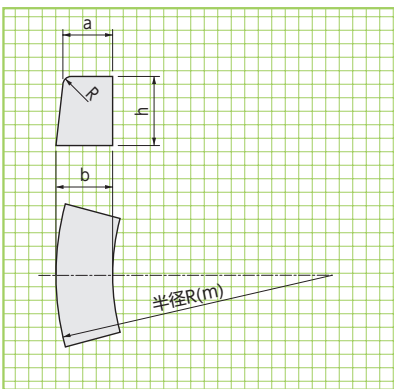

■寸法表

呼称	寸法(mm)			
	a	b	h	R
片面A	150	170	200	20
片面B	180	205	250	30
片面C	180	210	300	30

■1/4円必要個数

呼称	曲り半径R(m)											
	0.3	0.5	1.0	1.5	2.0	2.5	3.0	4.0	5.0	5.5	7.5	10.0
外R用 A	-	1	3	4	5	-	8	10	13	-	-	-
外R用 B	1	1	3	4	5	6	8	10	13	15	20	26
外R用 C	1	1	3	4	5	6	8	10	13	15	20	26

片面歩車道境界ブロック (外R用)

形状・寸法
重量

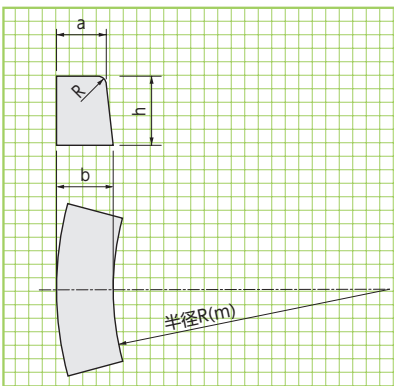

■寸法表

呼称	寸法(mm)			
	a	b	h	R
片面A	150	170	200	20
片面B	180	205	250	30
片面C	180	210	300	30

■1/4円必要個数

呼称	曲り半径R(m)								
	1.0	1.5	2.0	3.0	3.5	4.0	5.0	6.0	10.0
内R用 A	3	4	5	8	-	10	13	15	26
内R用 B	3	4	5	8	9	10	13	15	26
内R用 C	3	4	5	8	9	10	13	15	26

片面歩車道境界ブロック (内R用)

形状・寸法
重量

擁壁類

管渠類

側溝類

道路関連

景観関連

河川関連

その他

標準断面図

片面歩車道境界ブロック(PL1型)

形状・寸法
材料表

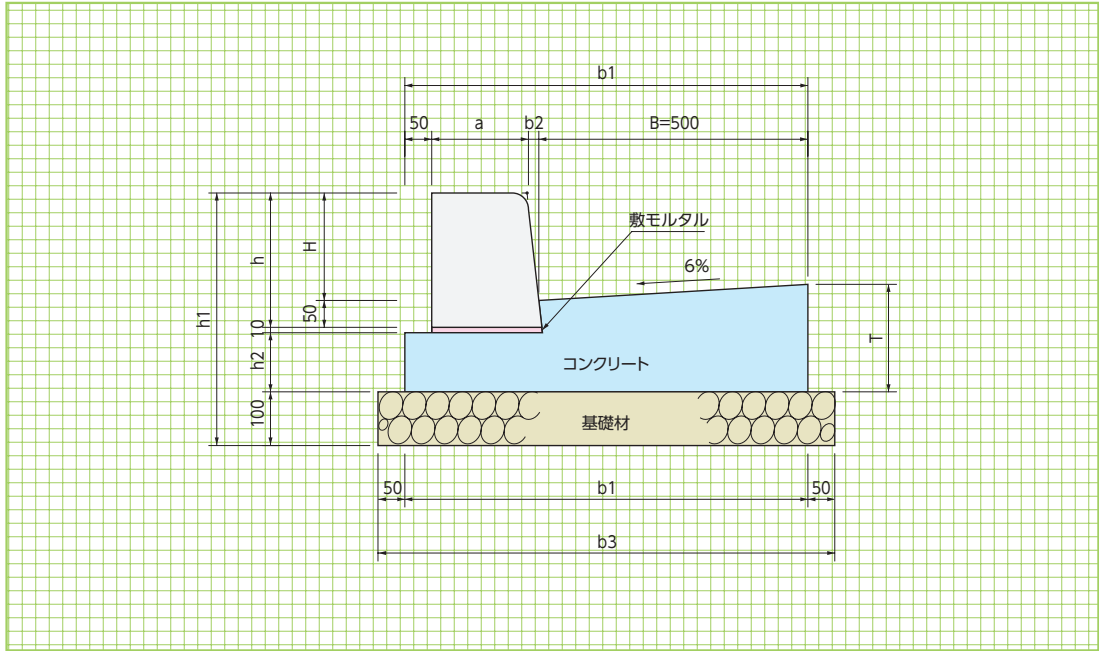

■寸法表

呼称	寸法(mm)								
	H	T	a	b1	b2	b3	h	h1	h2
PL1-B500-H150-T150	150	150	150	715	15	815	200	370	60
PL1-B500-H150-T200	150	200	150	715	15	815	200	420	110
PL1-B500-H150-T250	150	250	150	715	15	815	200	470	160
PL1-B500-H200-T150	200	150	180	750	20	850	250	420	60
PL1-B500-H200-T200	200	200	180	750	20	850	250	470	110
PL1-B500-H200-T250	200	250	180	750	20	850	250	520	160
PL1-B500-H250-T150	250	150	180	755	25	855	300	470	60
PL1-B500-H250-T200	250	200	180	755	25	855	300	520	110
PL1-B500-H250-T250	250	250	180	755	25	855	300	570	160

■材料表

(10m当り)

呼称	ブロック (個)	コンクリート (m ³)	型枠 (m ²)	基礎材 (m ²)	敷モルタル (m ³)	目地モルタル (m ³)
PL1-B500-H150-T150	16.500	0.802	2.100	8.150	0.017	0.003
PL1-B500-H150-T200	16.500	1.160	3.100	8.150	0.017	0.003
PL1-B500-H150-T250	16.500	1.517	4.100	8.150	0.017	0.003
PL1-B500-H200-T150	16.500	0.823	2.100	8.500	0.020	0.004
PL1-B500-H200-T200	16.500	1.198	3.100	8.500	0.020	0.004
PL1-B500-H200-T250	16.500	1.573	4.100	8.500	0.020	0.004
PL1-B500-H250-T150	16.500	0.826	2.100	8.550	0.021	0.005
PL1-B500-H250-T200	16.500	1.204	3.100	8.550	0.021	0.005
PL1-B500-H250-T250	16.500	1.581	4.100	8.550	0.021	0.005

両面歩車道境界ブロック(PL2型)

片面歩車道
境界ブロック
(乗入用)形状・寸法
材料表

擁壁類

管渠類

側溝類

道路関連

景観関連

河川関連

その他

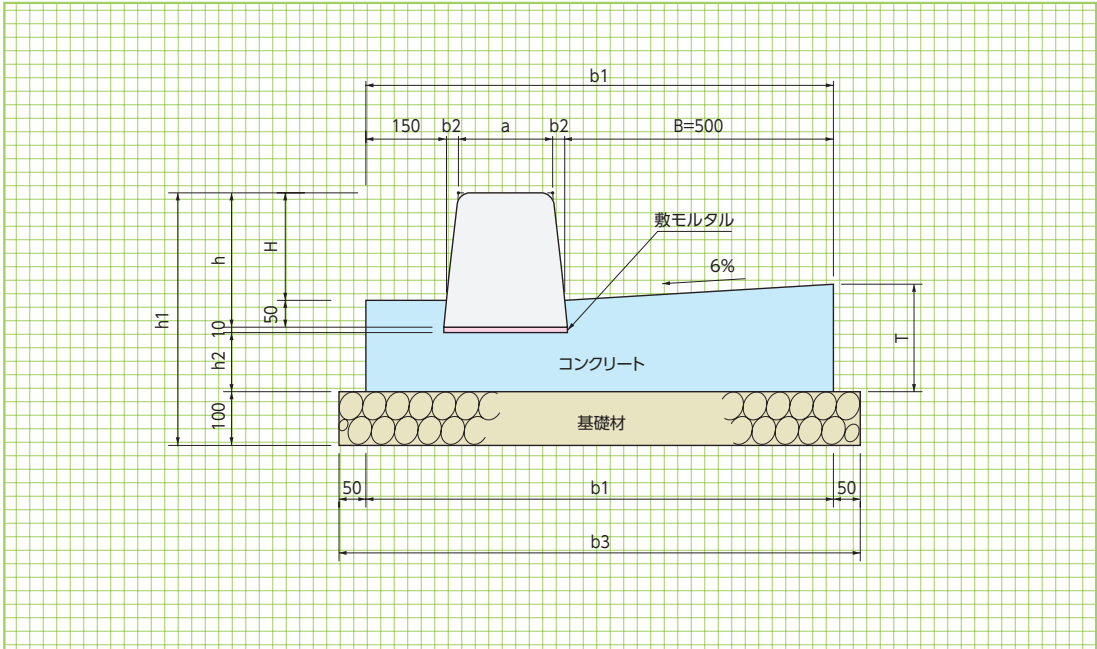

■寸法表

呼称	H	T	a	b1	b2	b3	h	h1	h2
	寸法(mm)								

呼称	寸法(mm)								
	H	T	a	b1	b2	b3	h	h1	h2
PL2-B500-H150-T150	150	150	150	830	15	930	200	370	60
PL2-B500-H150-T200	150	200	150	830	15	930	200	420	110
PL2-B500-H150-T250	150	250	150	830	15	930	200	470	160
PL2-B500-H200-T150	200	150	180	870	20	970	250	420	60
PL2-B500-H200-T200	200	200	180	870	20	970	250	470	110
PL2-B500-H200-T250	200	250	180	870	20	970	250	520	160
PL2-B500-H250-T150	250	150	180	880	25	980	300	470	60
PL2-B500-H250-T200	250	200	180	880	25	980	300	520	110
PL2-B500-H250-T250	250	250	180	880	25	980	300	570	160

■材料表

(10m当り)

呼称	ブロック (個)	コンクリート (m ³)	型枠 (m ²)	基礎材 (m ²)	敷モルタル (m ³)	目地モルタル (m ³)
PL2-B500-H150-T150	16.500	0.960	2.700	9.300	0.019	0.003
PL2-B500-H150-T200	16.500	1.375	3.700	9.300	0.019	0.003
PL2-B500-H150-T250	16.500	1.790	4.700	9.300	0.019	0.003
PL2-B500-H200-T150	16.500	0.984	2.700	9.700	0.023	0.004
PL2-B500-H200-T200	16.500	1.419	3.700	9.700	0.023	0.004
PL2-B500-H200-T250	16.500	1.854	4.700	9.700	0.023	0.004
PL2-B500-H250-T150	16.500	0.990	2.700	9.800	0.024	0.005
PL2-B500-H250-T200	16.500	1.430	3.700	9.800	0.024	0.005
PL2-B500-H250-T250	16.500	1.870	4.700	9.800	0.024	0.005