

# フェンスロック (L型擁壁用転落防護柵基礎)

NETIS登録  
QS-190029-A

特許第6861991号

従来のL型擁壁Sタイプにカセット式のブロックを取り付けることにより転落防護柵の堅牢な基礎を短期間で構築できます。歩行者・自転車用防護フェンス(種別P)が取付可能です。

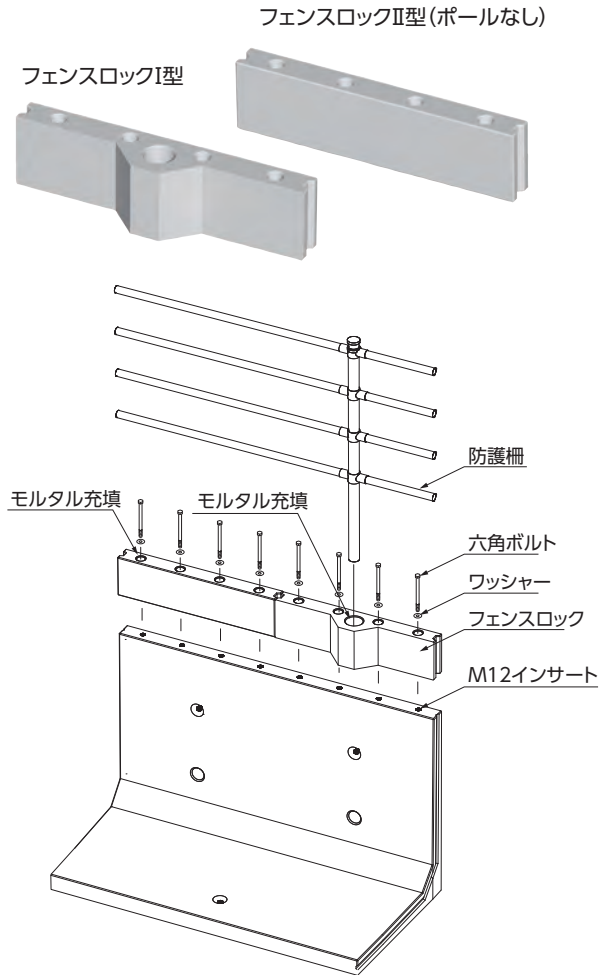

## フェンスロックI型

参考重量:63(50)kg

※( )内の数値はH=200mmの値です。

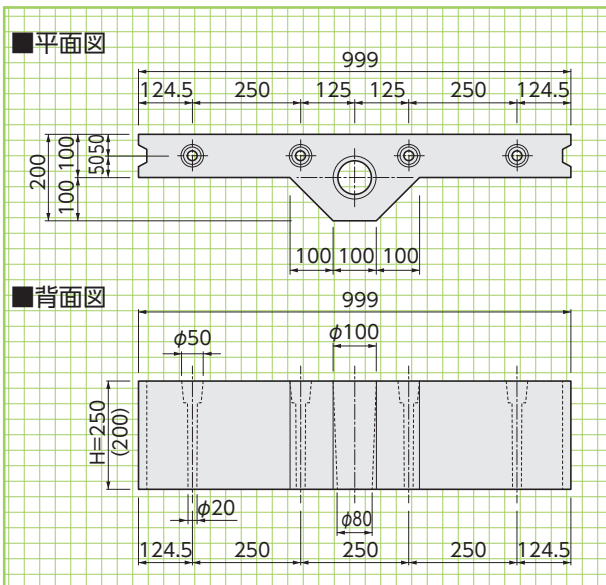

## フェンスロックII型(ポールなし)

参考重量:55(44)kg

※( )内の数値はH=200mmの値です。

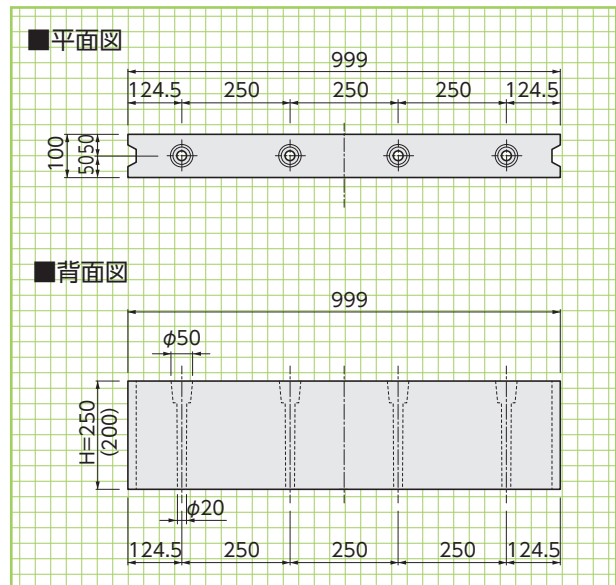

基本形状図

形状・寸法  
重量表

景観関連

その他