

エプロンブロックBF〈バリアフリータイプ〉

●特長

- 1.標準部の縁石固定の為の現場打ちコンクリートの必要がありません。
- 2.不等沈下がないようにプレート連結します。
- 3.製品の幅、厚みは国土交通省L型側溝に準じています。

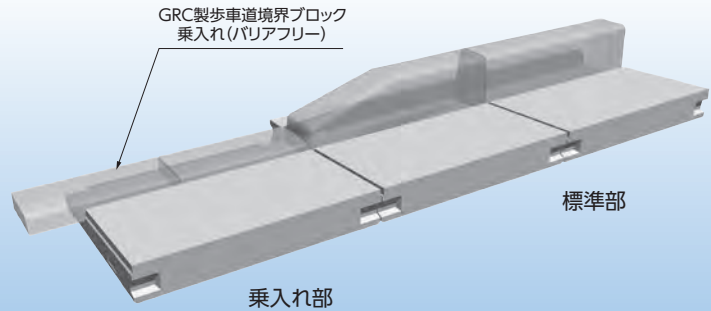

標準部 参考重量 L=1000:226kg L=2000:456kg

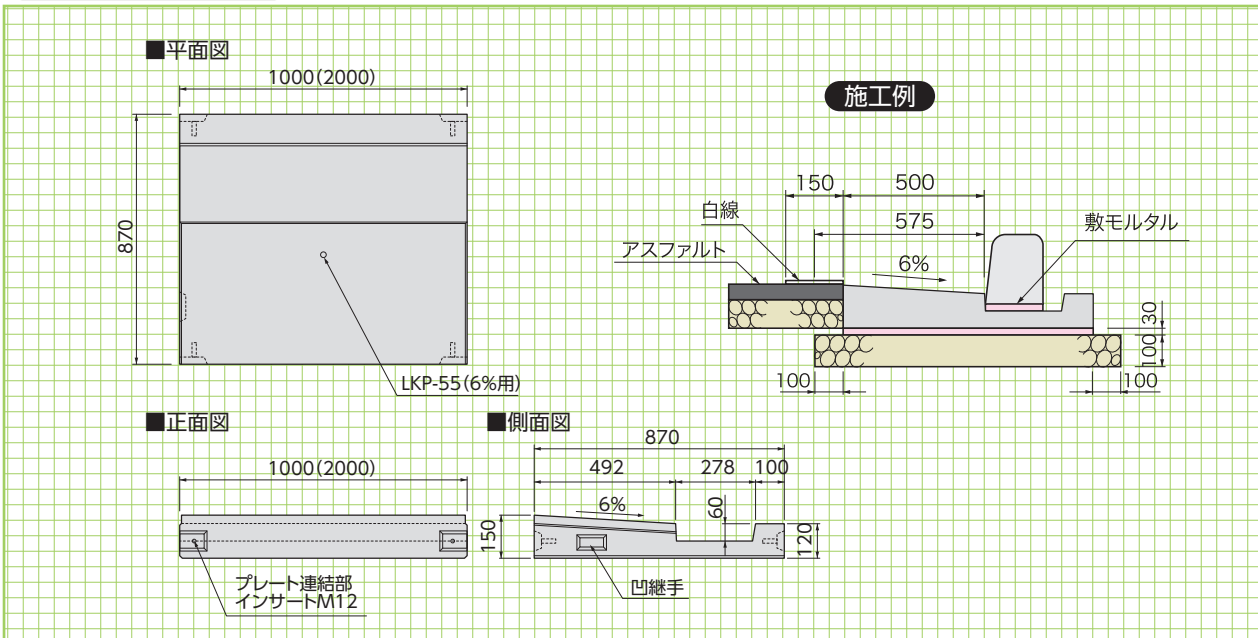

基本形状図

形状・寸法
重量表

乗入れ部 参考重量 198kg

