

ライン導水ブロック(小型水路内蔵型歩車道境界ブロック)

排水 NETIS掲載終了
KK-020004-VE

ライン導水ブロックは、全延長にわたって集水口をそなえ、内蔵管路で排水するため、エプロンが不要になります。この構造によって縁石まで車道横断勾配を一定とすることが可能であり、路側部の有効幅員が広がります。車道を通行する二輪車にとって、通行の安全性を確保することができます。

●特長

1. 有効幅員の拡大

街渠エプロンが不要となるので、路肩の有効幅員が広がり、横断勾配折れが解消できます。また、舗装と街渠エプロンの境界で段差が発生しないため、自転車通行者、車両ともに安全に通行できます。

2. パリアフリー

ライン導水ブロックは、集水スリットによる連続集水により、路面より速やかに雨水を排除するため、水溜りを解消、水はねを防止できます。



道路幅員が狭い場合に 有効幅員が増えることで、様々なメリットが生まれます。

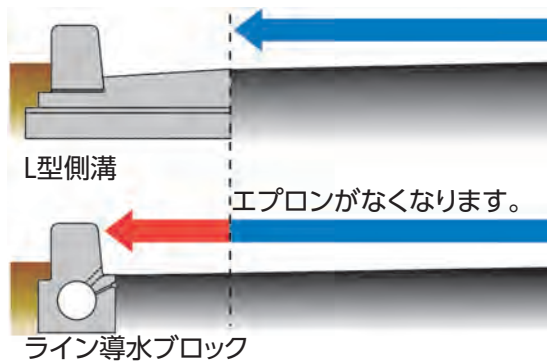

■交通量の多い道路に

路肩の横断勾配が一定になるので、二輪車の走行安全性がアップします。

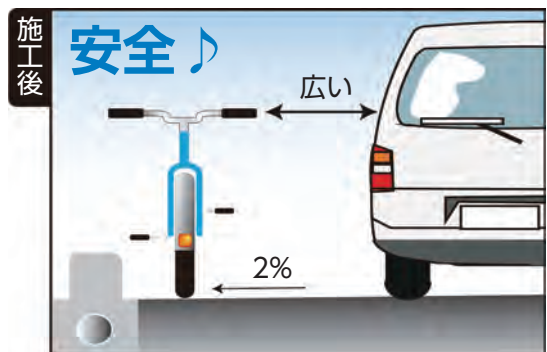
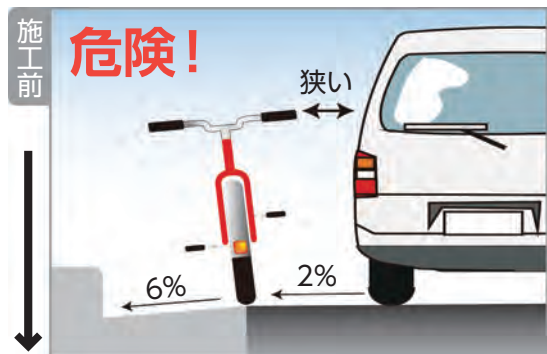

■住宅街などの生活道路に

生活道路が抱える問題を解消し、安心、安全な道路空間を創出します。

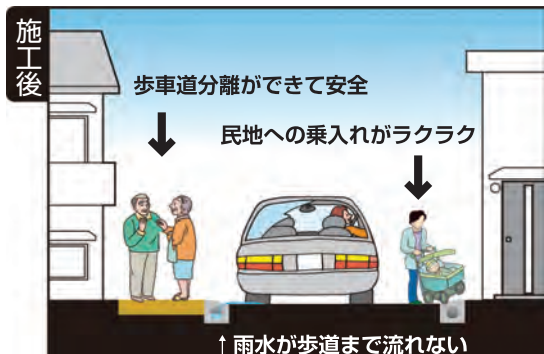

地下障害物への対応

対応例



電線共同溝工事等に使用されています。

■円形側溝

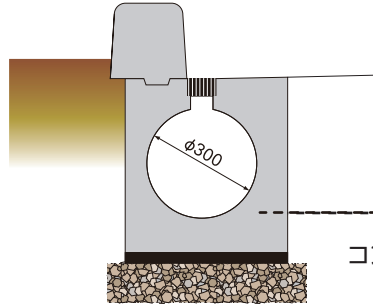

■ライン導水ブロック溝

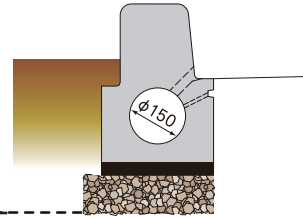

コンパクトに施工できます

排水性舗装対応

密粒舗装だけでなく、排水性舗装にも対応しています。

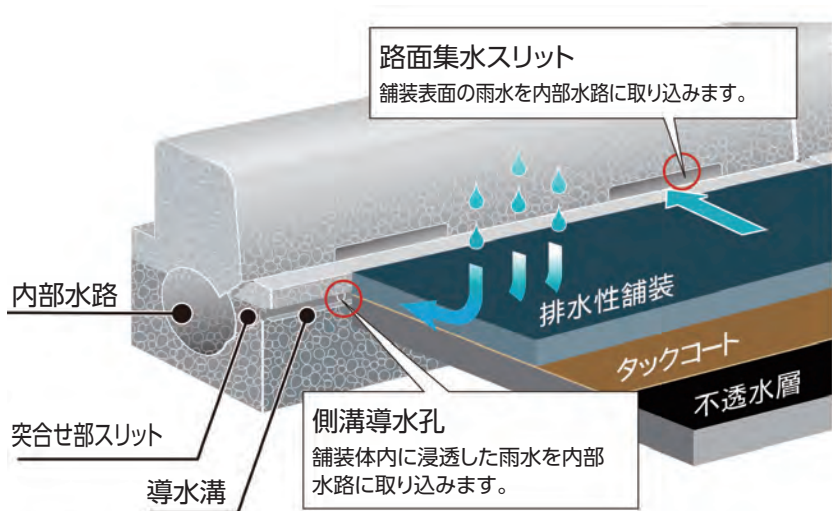

現場透水量試験結果(施工後1年)

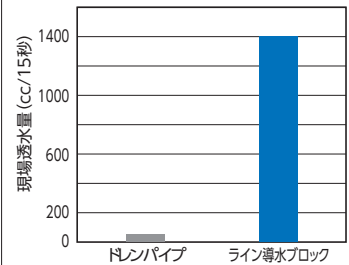

中央分離帯への適用

路面に帯水しやすい片勾配区間の中央分離帯部も安全かつ効率的に雨水を処理することができます。

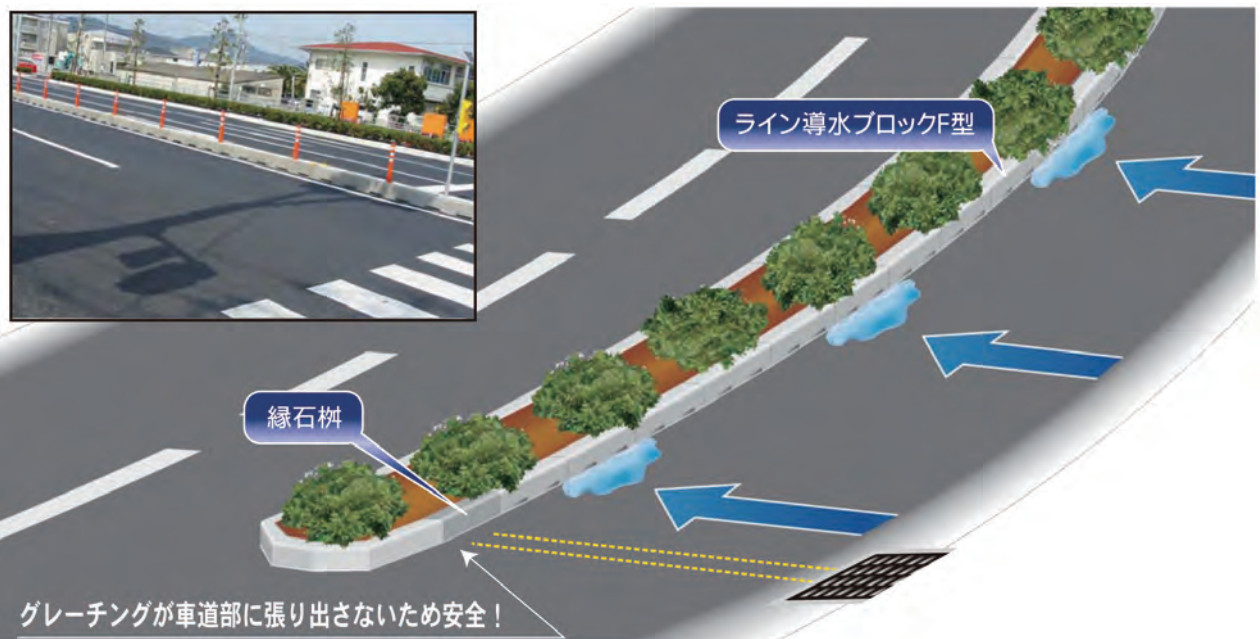

主要製品

主要製品

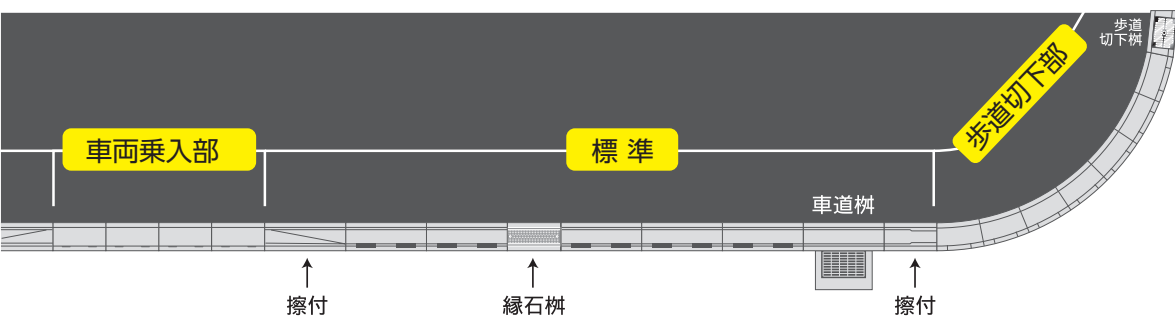

■標準 歩車道A・Bφ150・φ200相当 L=1000



※上記製品には歩車両面集水タイプもあります。

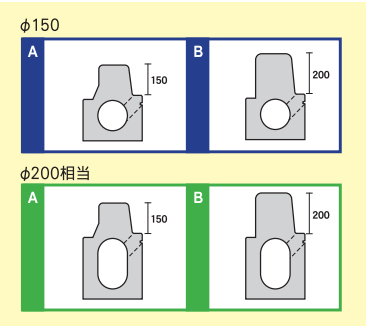

■歩道切下 直線部:φ125 R部:φ125 L=600 | R1.5 | R2.5 | R3.5 | R4.5 | R6.0 | R12.0 | 直線 |

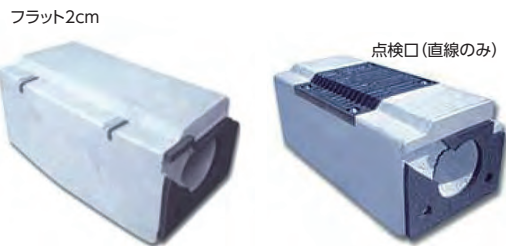

■摺付(歩道切下) A・B 左・右 φ150 L=1000



■縁石柵(A・B L=600)

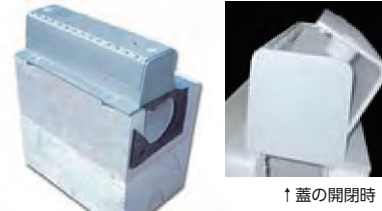

■車両乗入 φ150 L=600



■摺付(車両乗入れ) A・B 左・右 φ150 L=1000



■車道柵(A・B)



※φ200相当については別途ご相談ください。

■アダプターブロック...既設柵への接続が可能です。

