

トップロード<スリット型側溝>(T-25)



頂版の排水溝より均等に効率良く路面排水します。

●特長

1. 排水効率が良い

路面排水を均等に効率良く、全長にわたって集水できる排水溝を頂版に設けました。

2. 騒音の発生が無い

コンクリート蓋版や、グレーチング等が無い構造のため、車上載時でも音の発生が無く、商店街前、団地内でも騒音を心配せずに使用できます。

3. 交通量の多い箇所でも安心

片持ち梁構造且つ壁部をリブで補強しており継手がボルト固定式となっているため、トンネル内、交通量の多い箇所でも安心して使用できます。

4. 施工のスピード化が図れる

側溝本体、縁石共に製品長が2.5mのため、敷設時にスピード化が図られ、施工手間も省力できます。

5. 軽量で経済性に優れている

軽量化のため、蓋付他製品よりも経済性に優れています。



I形



横断用グレーチングタイプ

I 型

形状・寸法

■A-A'断面図

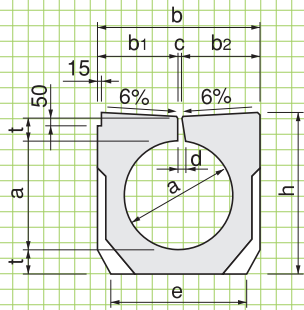

■側面図

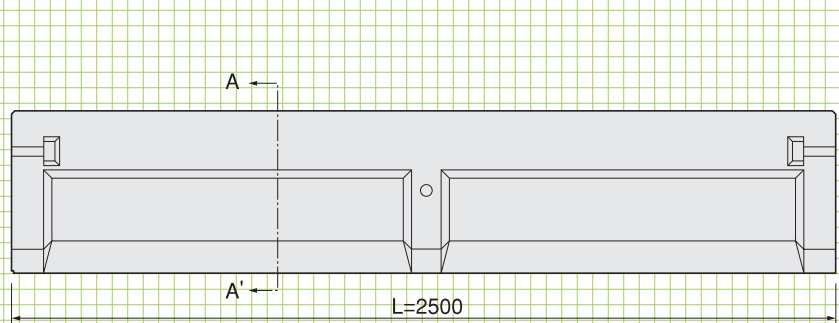

※ L=1000 の製品も製造します。

I 型
グレーチング
タイプ
(点検用)

形状・寸法
重量表

■A-A'断面図

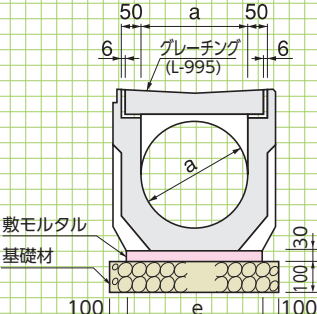

■平面図

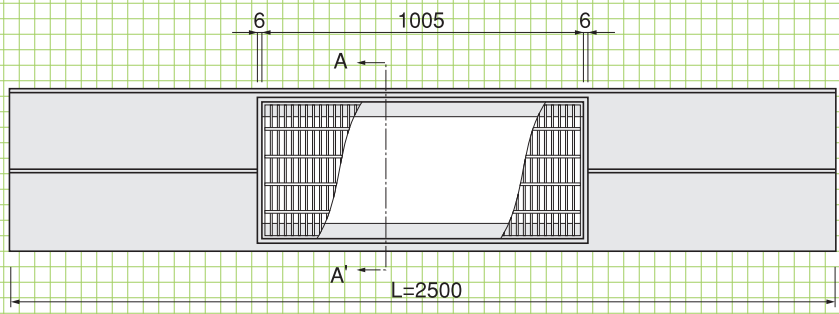

■寸法・重量表

呼称	寸法(mm)								参考重量(kg)		基礎工(10m当り)			
	a	b	b1	b2	c	d	e	h	t	標準タイプ	グレーチングタイプ	基礎材(m ²)	敷モルタル(m ³)	目地モルタル(m ³)
I-300	300	450	227	210	13	30	380	473	80	665	565	5.80	0.11	0.0026
I-400	400	600	293.5	293.5	13	30	500	597	90	1050	900	7.00	0.15	0.0029
I-500	500	700	343.5	343.5	13	30	600	710	95	1425	1220	8.00	0.18	0.0030

I型
専用溜柵

形状・寸法
重量表

擁壁類

管渠類

側溝類

道路関連

河川関連

横断用
(標準)

形状・寸法

貯水槽関連

その他

横断用
(グレーチングタイプ)
(点検用)

形状・寸法
重量表

景観関連

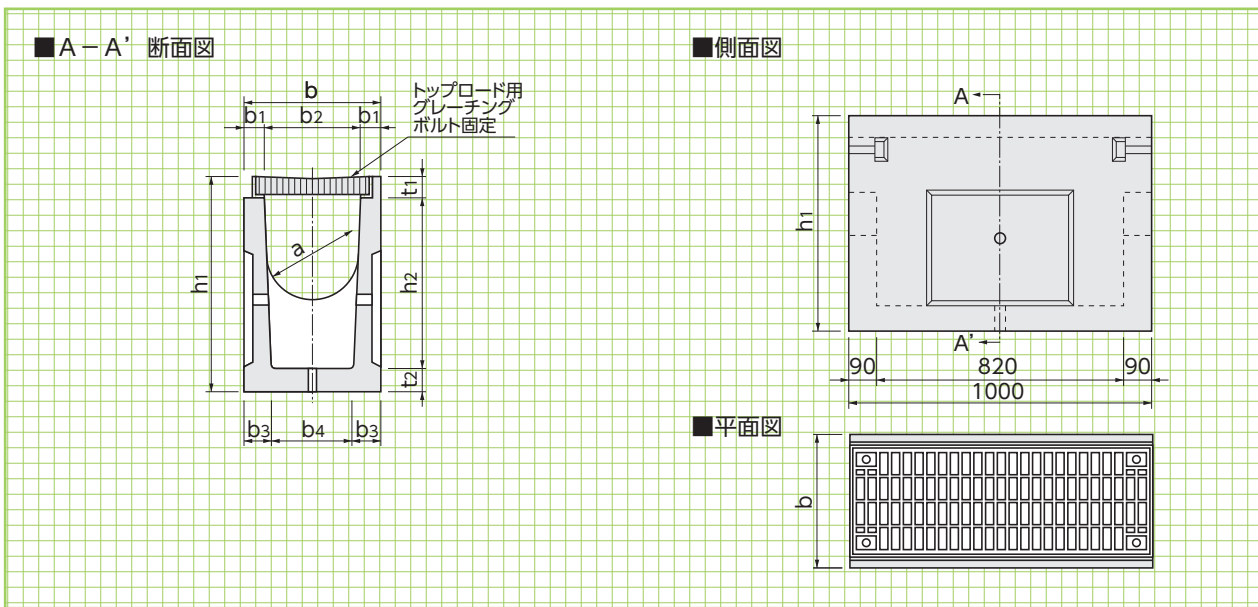

■寸法・重量表

呼称	寸法(mm)										参考重量(kg)
	a	b	b1	b2	b3	b4	h1	h2	t1	t2	
300	300	450	65	320	91.5	267	723	573	70	80	320
400	400	600	90	420	120	360	837	681	76	80	470
500	500	700	90	520	118	464	945	779	86	80	520

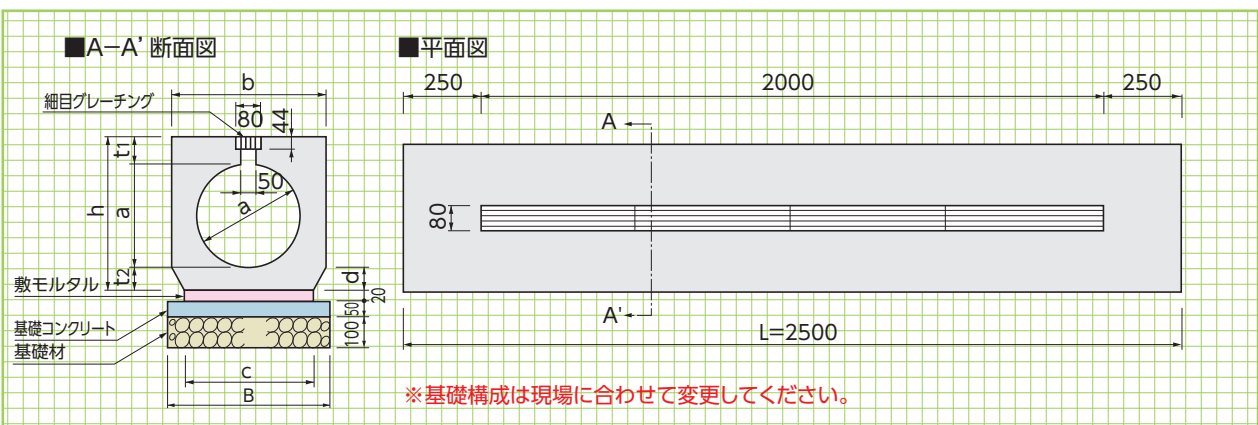
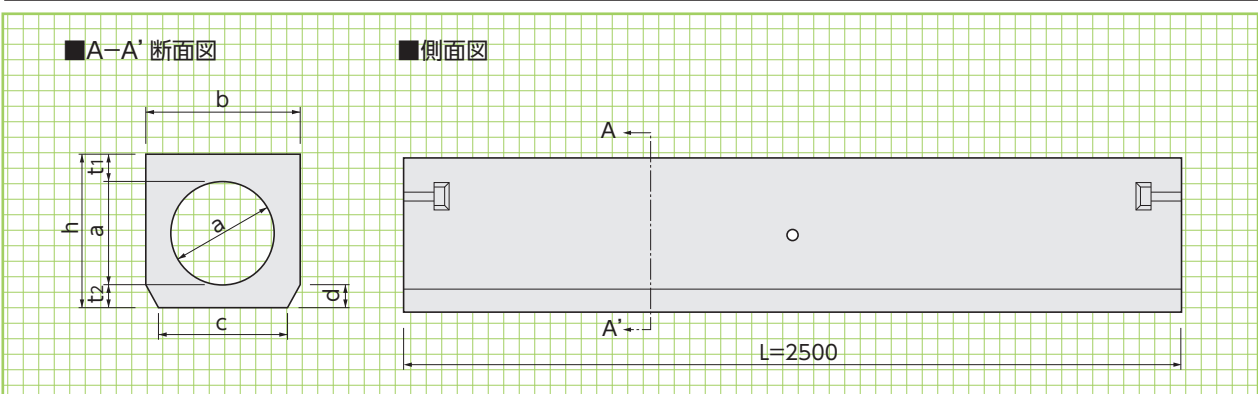

■寸法・重量表

呼称	寸法(mm)							参考重量(kg)		基礎工(10m当り)				
	a	b	c	d	h	t1	t2	標準タイプ	グレーチングタイプ	基礎材(m ²)	均しコンクリート(m ³)	型枠(m ²)	敷モルタル(m ³)	目地モルタル(m ³)
300	300	450	380	70	473	93	80	665	565	5.80	0.29	1.00	0.08	0.0026
400	400	600	500	70	597	107	90	1050	900	7.00	0.35	1.00	0.10	0.0029
500	500	700	600	111	710	115	95	1425	1220	8.00	0.40	1.00	0.12	0.0030