



R型横断暗渠

施工が簡単で路面復旧が早い。

●特長

- 1.活荷重T-25、許容土被り0~3.0m。
- 2.一体化の製品ですので、蓋版グレーチング等の個別型に比し、車輪による打撃音が発生しません。
- 3.施工が簡単で路面復旧が早くできます。
- 4.パッキンの使用により止水性が向上しました。
- 5.製品の接合性がよく不等沈下に強いプレート接続も可能です。

- 活荷重
T-25
- 許容土被り
0~3.0m

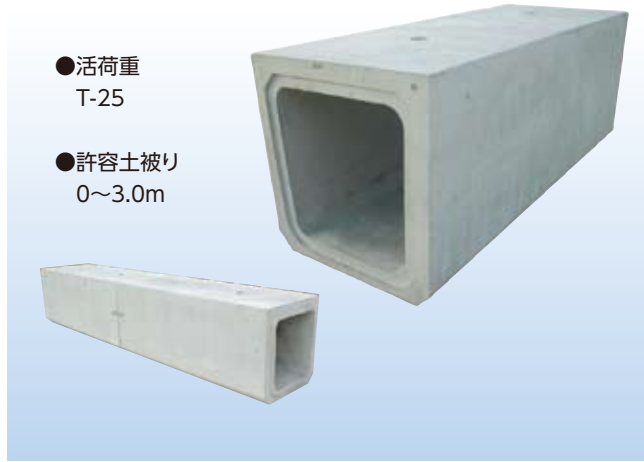

基本形状図

形状・寸法
重量表

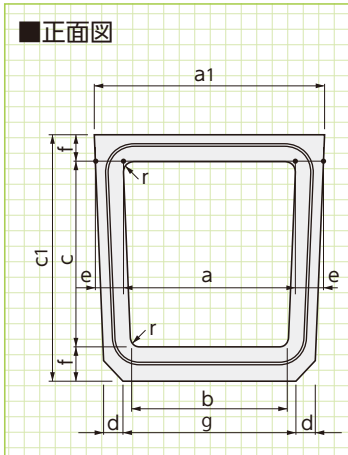

■寸法・重量表

(L=2000)

呼称	寸法(mm)										参考重量(kg)
	a	b	c	d	e	f	g	r	a1	c1	
R-300	300	260	300	60	55	70	300	50	417	440	432
R-400	400	360	400	80	75	90	400	70	557	580	762
R-500	500	450	500	100	90	100	500	70	686	700	1082
R-600	600	540	600	110	100	110	600	70	807	820	1384

※ご注文によりL=1000も製造致します。

標準敷設図

形状・寸法
敷設材料表

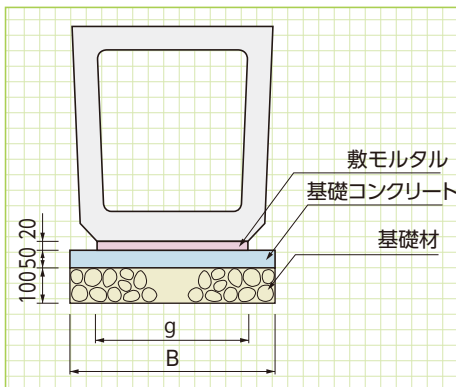

※基礎構成は現場に合わせて変更してください。

■コンクリート基礎工による標準敷設材料表

(10m当り)

呼称	寸法(mm)		基礎材(m ²)	基礎コンクリート(m ³)	基礎型枠(m ²)	敷モルタル(m ³)
	B	g				
R-300	500	300	5.00	0.25	1.00	0.060
R-400	600	400	6.00	0.30	1.00	0.080
R-500	700	500	7.00	0.35	1.00	0.100
R-600	800	600	8.00	0.40	1.00	0.120

プレキャスト基礎版

プレキャスト基礎版

工期の短縮・省力化にプレキャスト基礎版をご利用ください。
寸法等についてはプレキャスト基礎版の頁を参照ください。

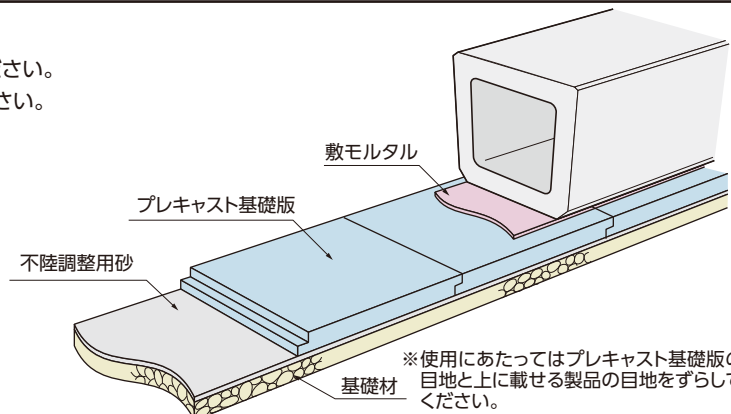

※使用にあたってはプレキャスト基礎版の目地と上に載せる製品の目地をずらしてください。