

歩車道境界ブロック

片面R

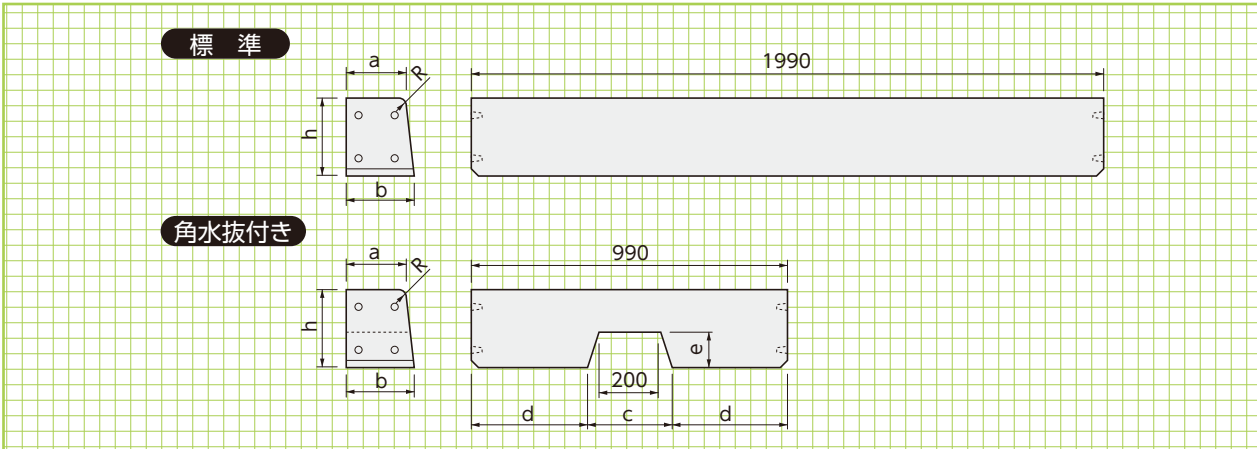

■寸法・重量表

呼 称	区 分	寸 法(mm)								参考重量 (kg)
		a	b	c	d	e	h	R	L	
歩車道境界ブロック 片面R	A 標準	150	170	-	-	-	200	20	1990	145
	B 標準	180	205	-	-	-	250	30	1990	217
	C 標準	180	210	-	-	-	300	30	1990	264
	A 角水抜き	150	170	250	370	100	200	20	990	63
	B 角水抜き	180	205	270	360	140	250	30	990	93
	C 角水抜き	180	210	290	350	190	300	30	990	110

両面R

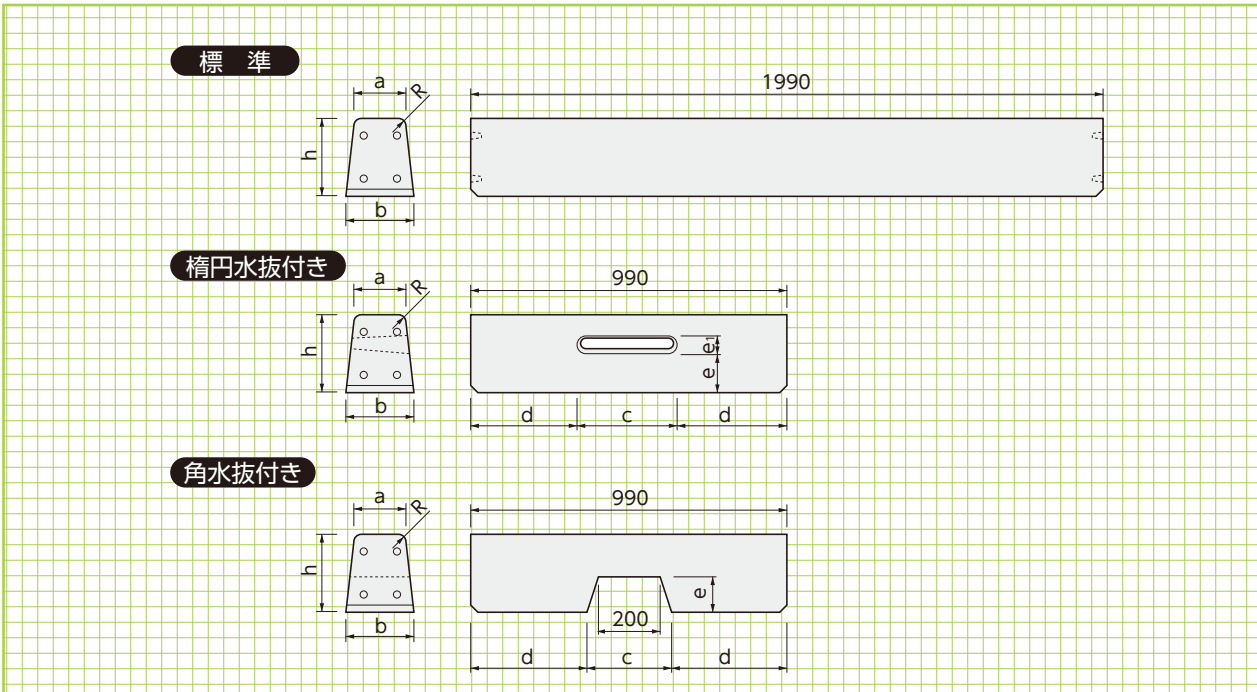

■寸法・重量表

呼 称	区 分	寸 法(mm)									参考重量 (kg)
		a	b	c	d	e	e1	h	R	L	
歩車道境界ブロック 両面R	A 標準	150	190	-	-	-	-	200	20	1990	153
	B 標準	180	230	-	-	-	-	250	30	1990	231
	C 標準	180	240	-	-	-	-	300	30	1990	284
	A 楕円水抜き	150	190	320	335	80	65	200	20	990	70
	B 角水抜き	180	230	270	360	140	-	250	30	990	99
	C 角水抜き	180	240	290	350	190	-	300	30	990	118

歩車道
境界ブロック
片面R

形状・寸法
重量表

擁壁類

河川関連

道路関連

管渠類

側溝類

歩車道
境界ブロック
両面R

形状・寸法
重量表

農用関連

貯水槽関連

景観関連

組合製品

その他

歩車道境界ブロック

すり付け部

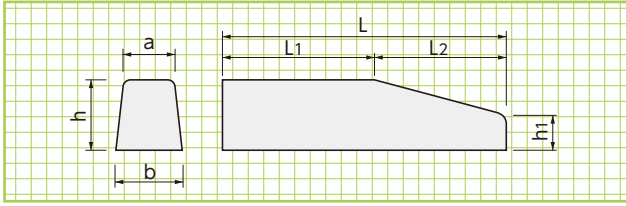

■寸法・重量表

呼 称	区 分	寸 法 (mm)							参考重量 (kg)
		a	b	h	h1	L	L1	L2	
歩車道境界ブロック 両面 R 端部	A すり付け	150	190	200	100	1000	550	450	69
	B すり付け	180	230	250	110	1000	550	450	102
	C すり付け	180	240	300	160	1000	550	450	129
	B2 すり付け	180	230	250	160	1000	550	450	107

段差20cmの場合の切り下げ方法

標準部 マウンドアップ

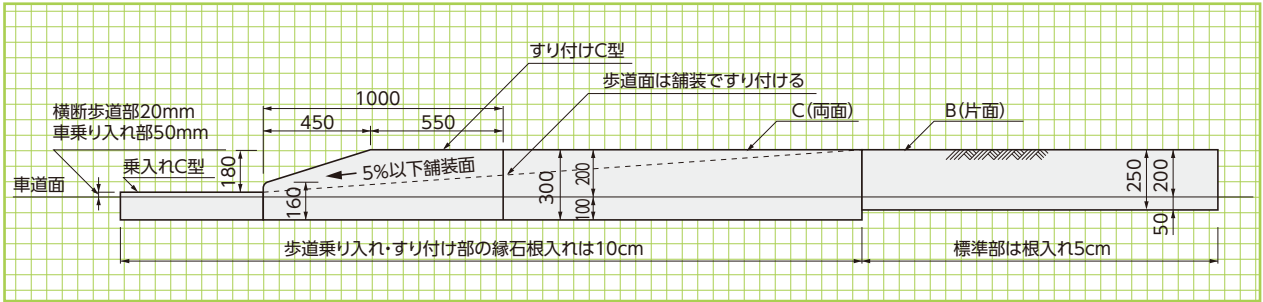

標準部 セミフラット

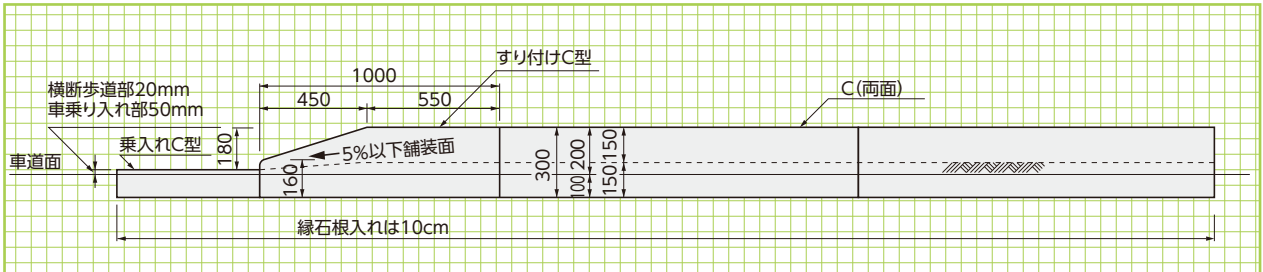

管渠部 マウンドアップ

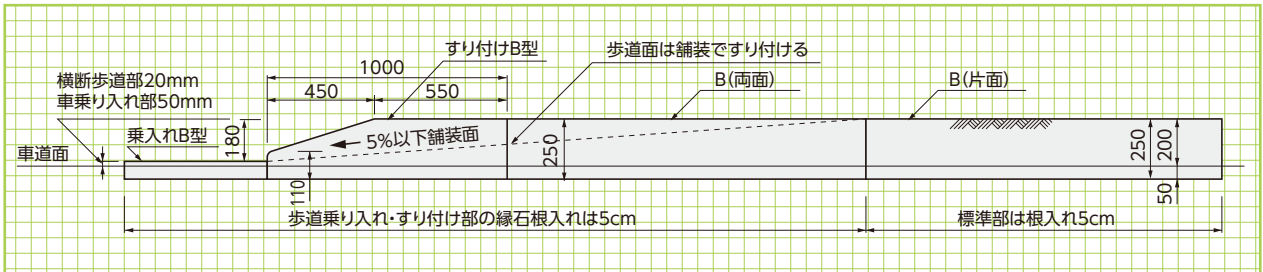

管渠部 セミフラット

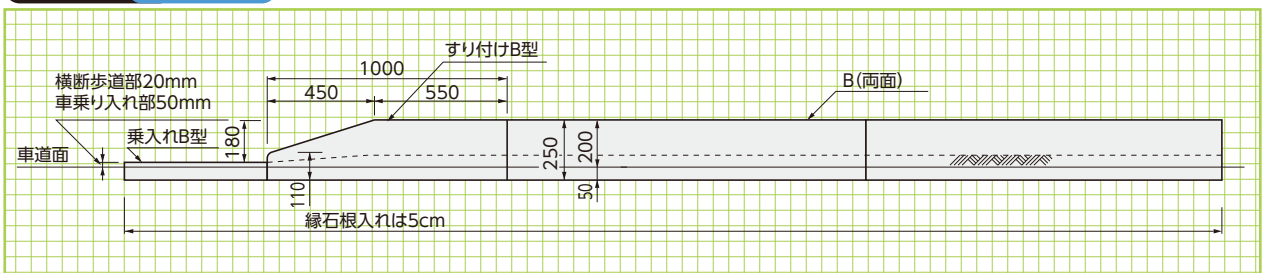

歩車道境界ブロック

歩道乗り入れ部

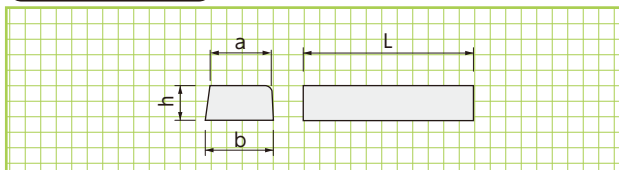

車道乗り入れ部

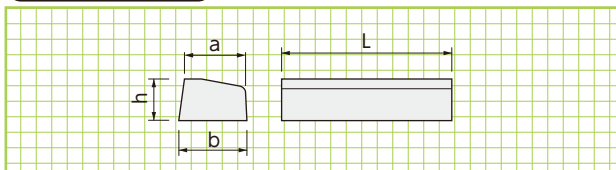

歩道・車道
乗り入れ部

形状・寸法
重量表

■寸法・重量表

呼 称		寸 法 (mm)				参考重量 (kg)
		a	b	h	L	
歩道乗り入れ部	A	176	190	70	600	18
	B	215	230	70	600	22
	C	215	240	120	600	37

■寸法・重量表

呼 称		寸 法 (mm)				参考重量 (kg)
		a	b	h	L	
車道乗り入れ部	A	173	190	100	600	22
	B	212	230	100	600	28
	C	212	240	150	600	42

段差15cmの場合の切り下げ方法

標準部 マウンドアップ

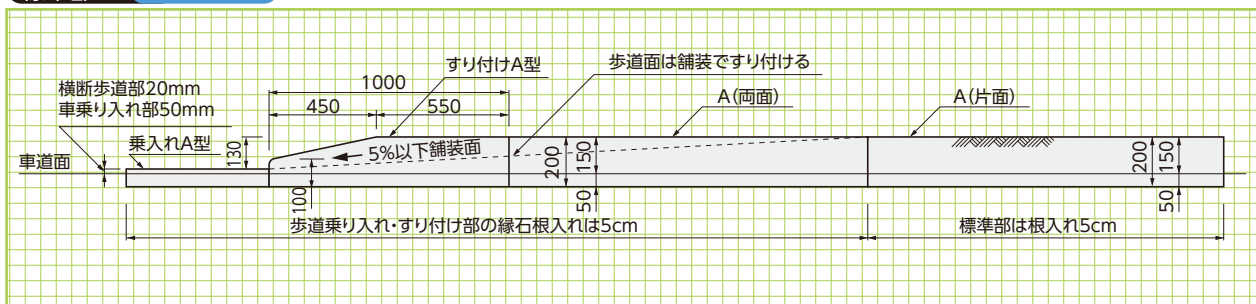

切り下げ方法
段差15cm

標準部 セミフラット

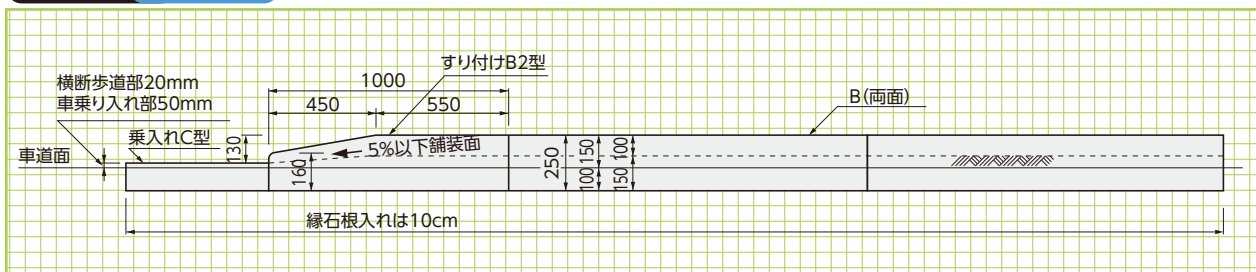

管渠部 マウンドアップ

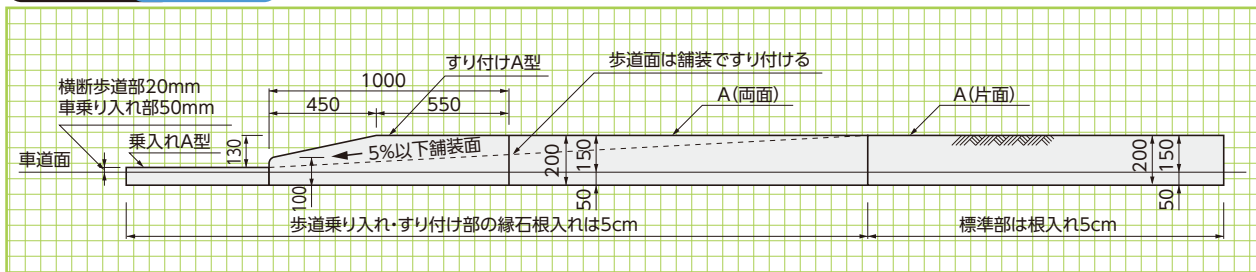

管渠部 セミフラット

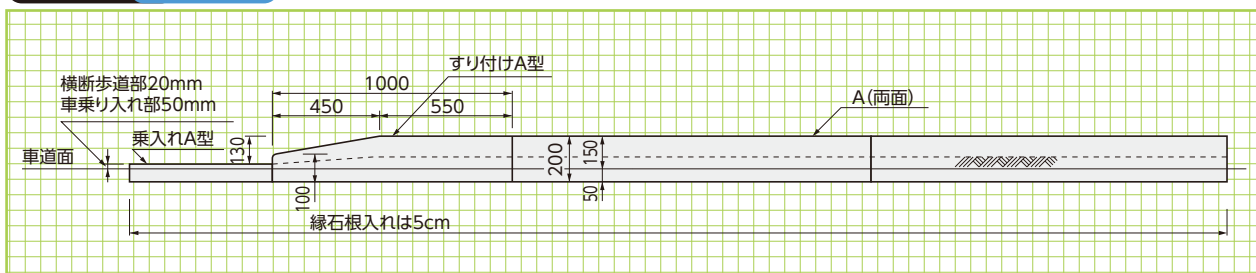

擁壁類

河川関連

道路関連

管渠類

側溝類

農用関連

貯水槽関連

景観関連

組合製品

その他