

宮崎県型歩車道境界ブロック

ガッター部用

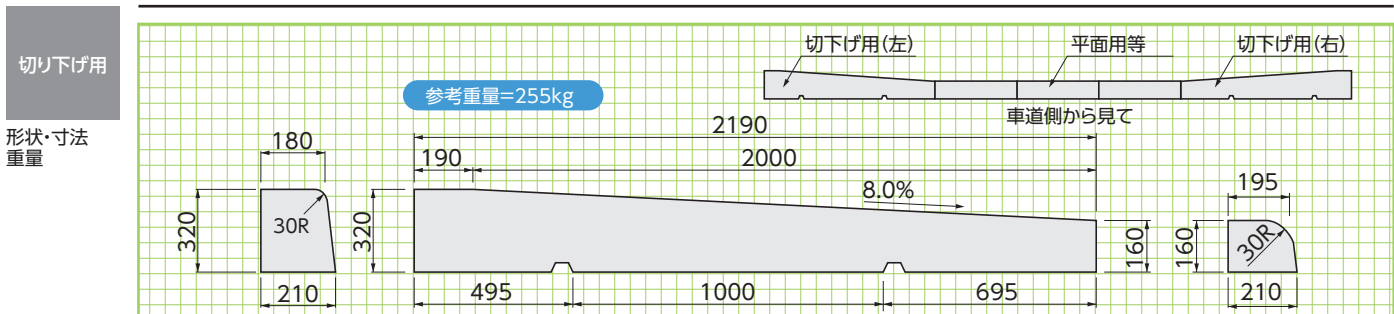

乗入用 参考重量=45kg

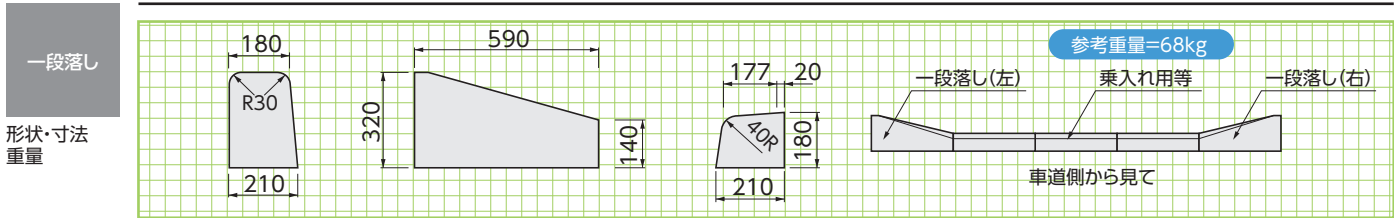
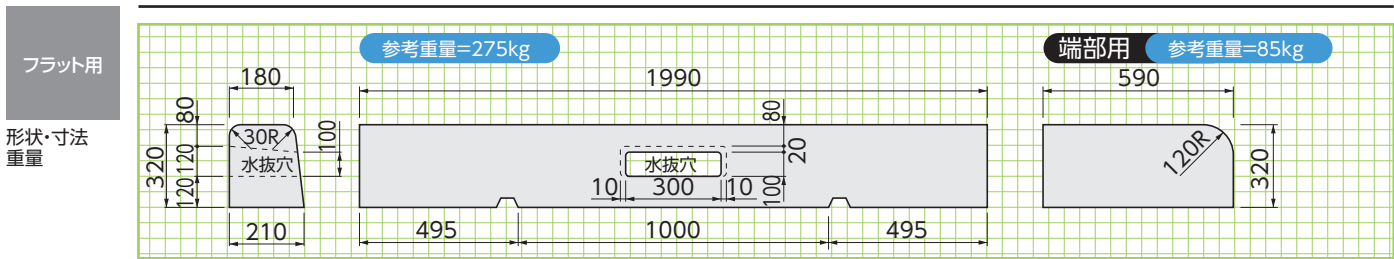
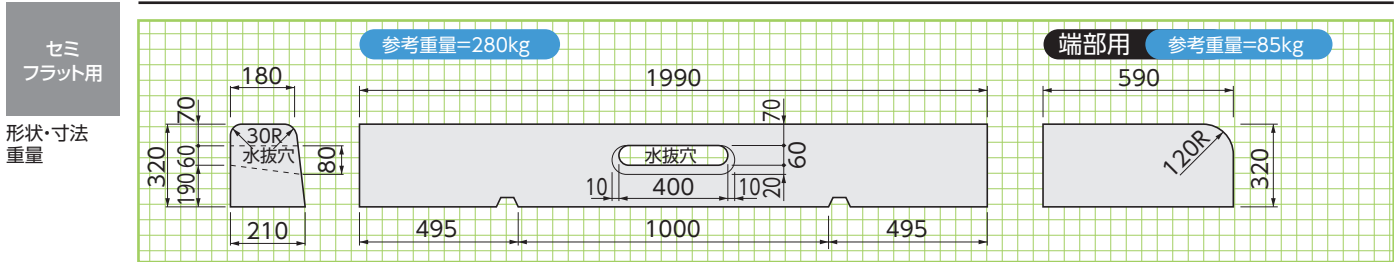
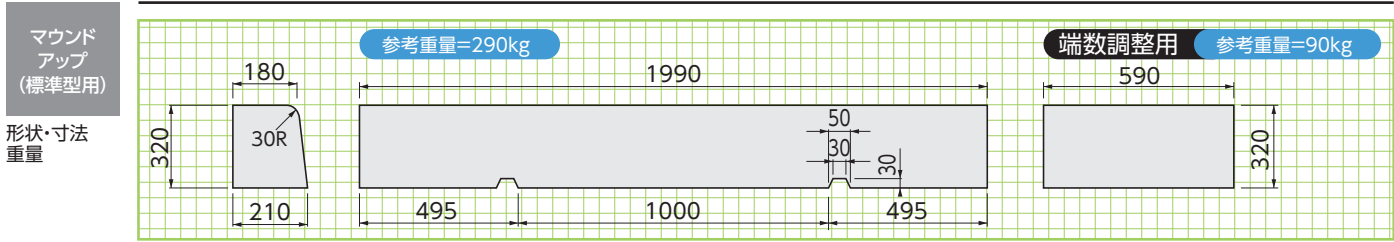
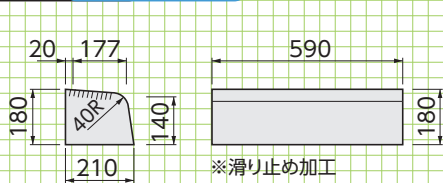

マウンドアップ用(標準型)水抜き 参考重量=60kg

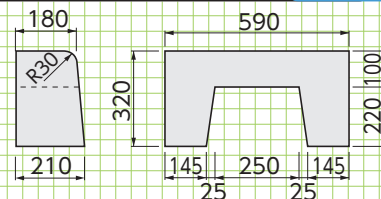

平面用 参考重量=45kg

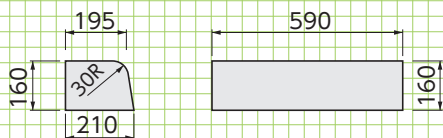

フラット・セミフラット用(端数調整用) 参考重量=85kg

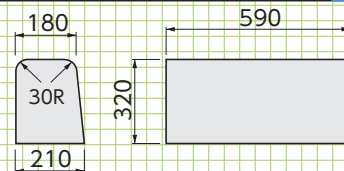

管渠型側溝用

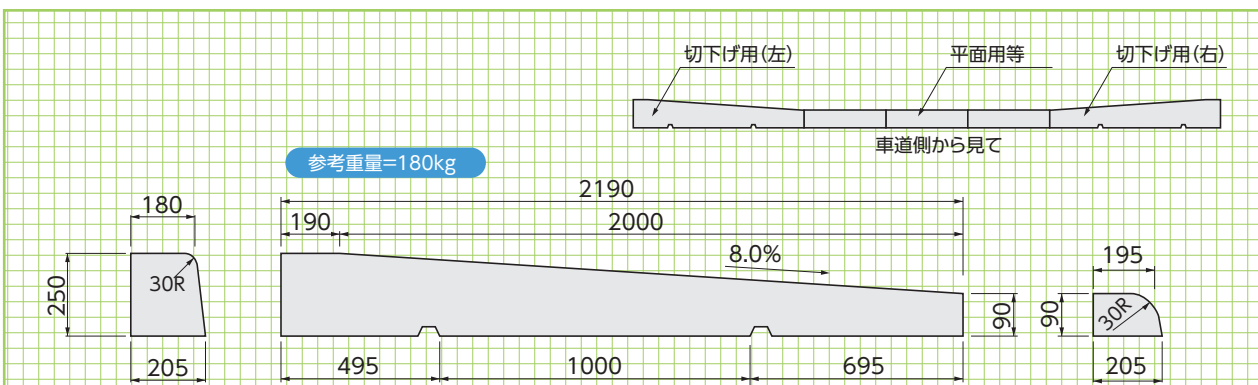
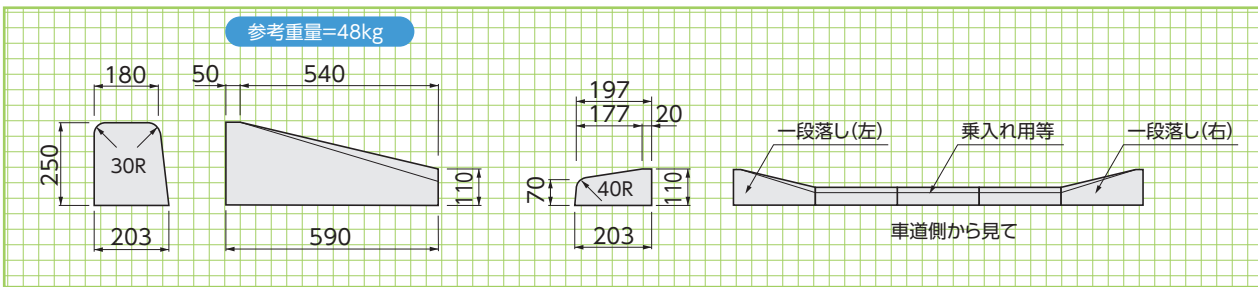
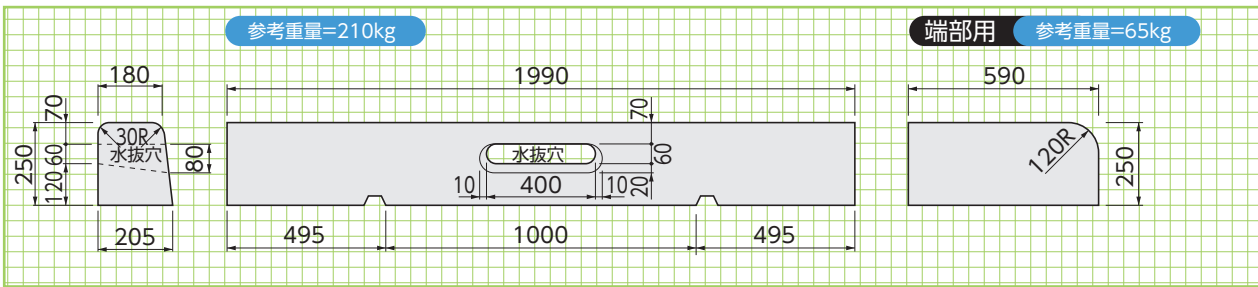
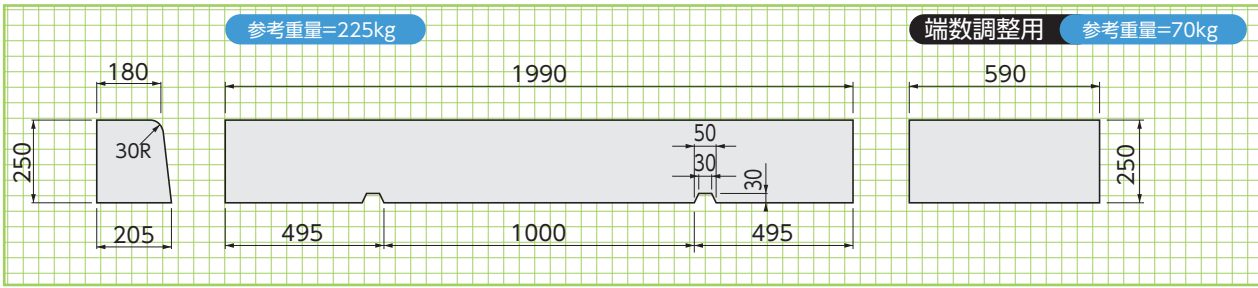

乗入用 参考重量=30kg

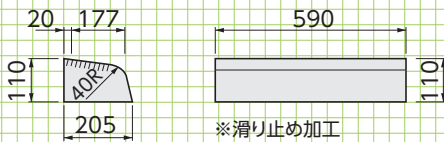

マウンドアップ用(標準型)水抜き 参考重量=50kg

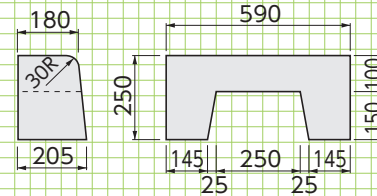

平面用 参考重量=25kg

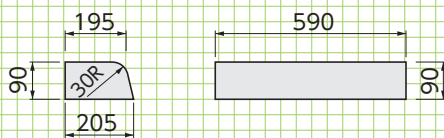

フラット・セミフラット用(端数調整用) 参考重量=70kg

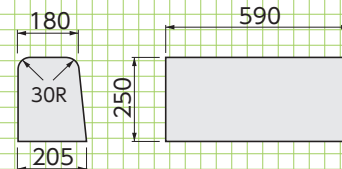

側溝関連

道路関連

管渠類

擁壁類

河川関連

基礎類

貯水槽関連

景観関連

その他

ガッター部用

標準敷設図

形状・寸法

直線部マウンドアップ用

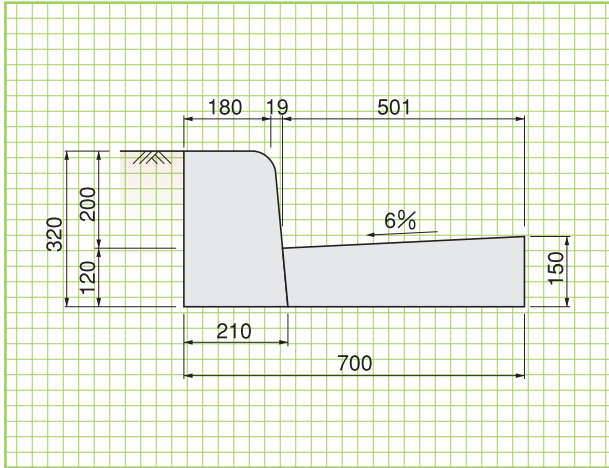

直線部セミフラット用

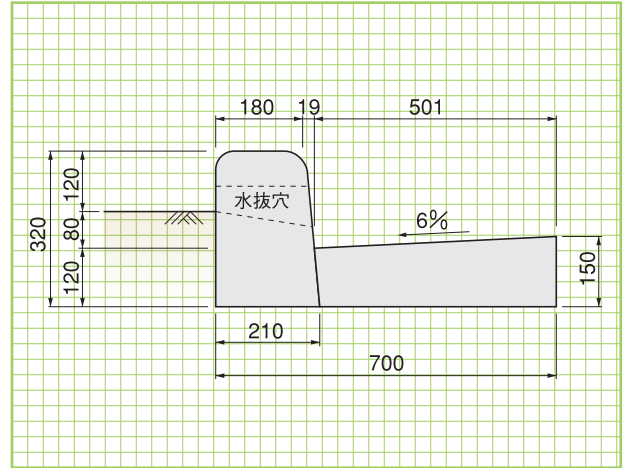

直線部フラット用

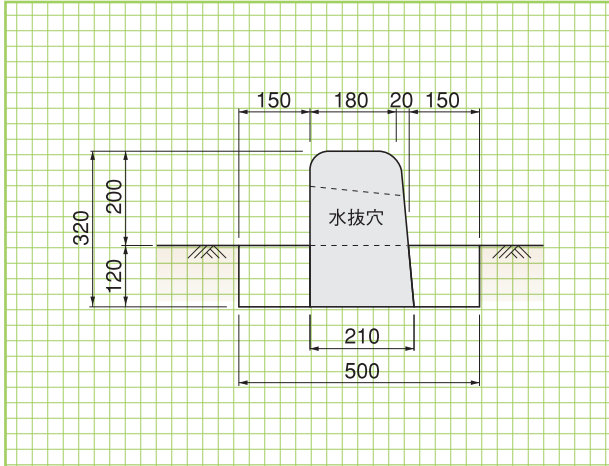

乗入用

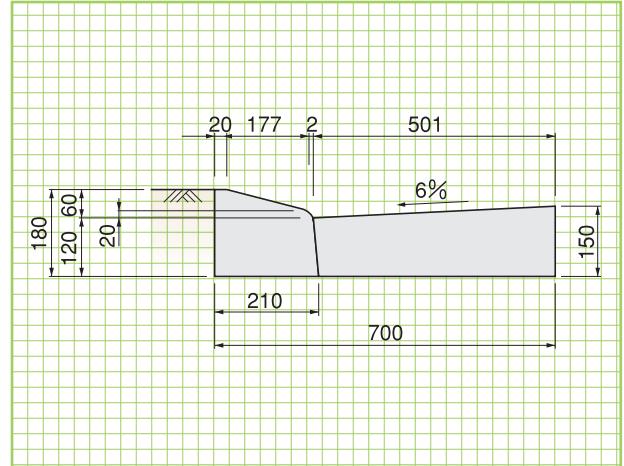

平面用

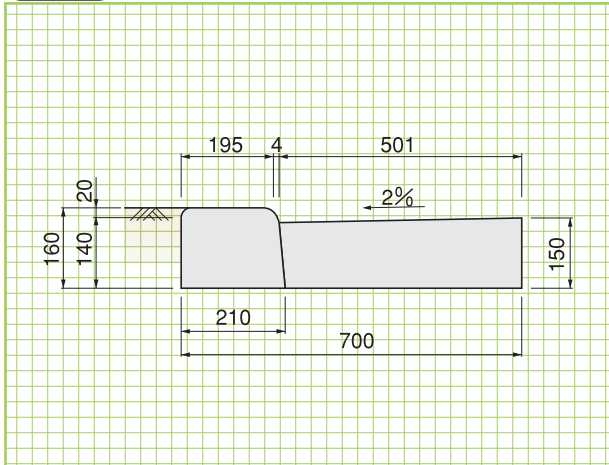

管渠型側溝用、直線部マウンドアップ用

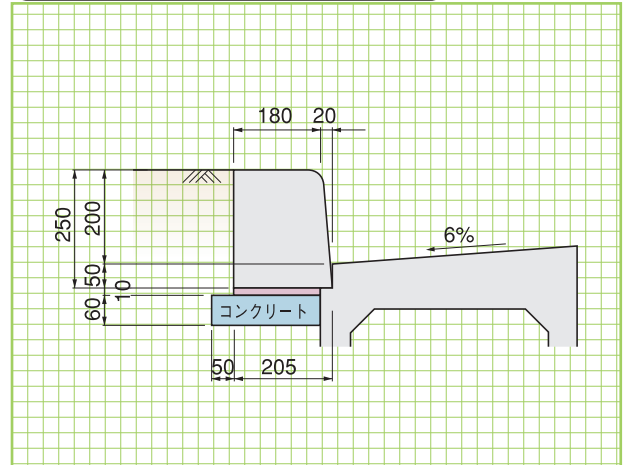

バリアフリータイプ

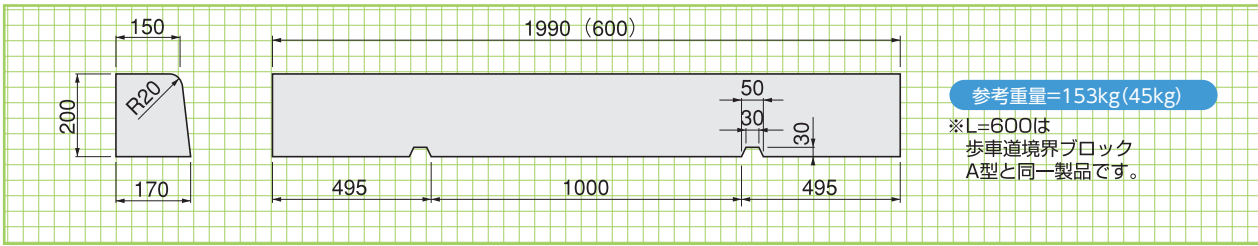

マウンドアップ

形状・寸法
重量

側溝関連

道路関連

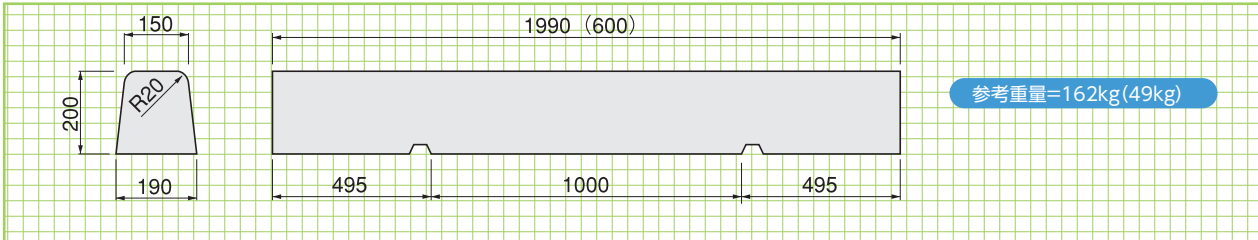

セミフラット用

形状・寸法
重量

管渠類

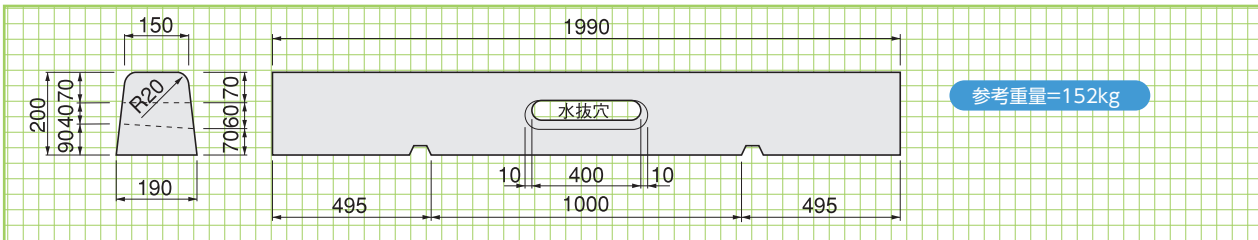

セミフラット用
水抜穴付

形状・寸法
重量

擁壁類

河川関連

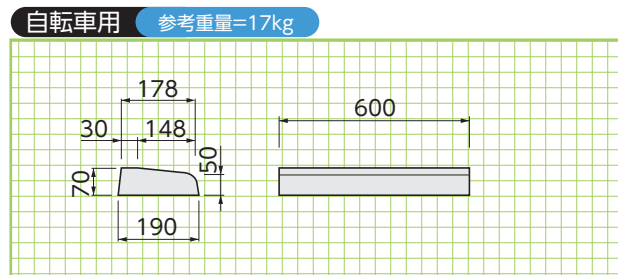
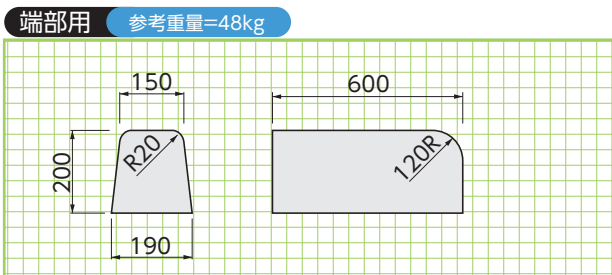

基礎類

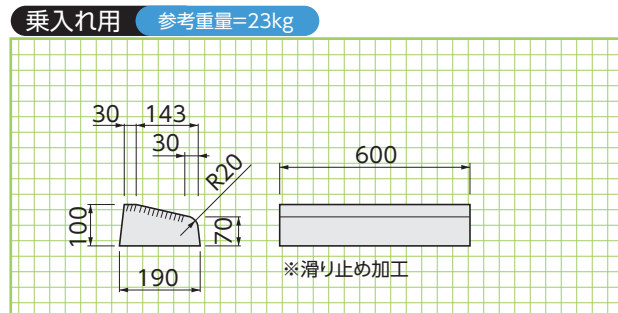
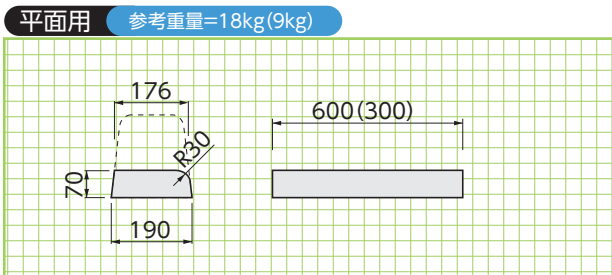

貯水槽関連

景観関連

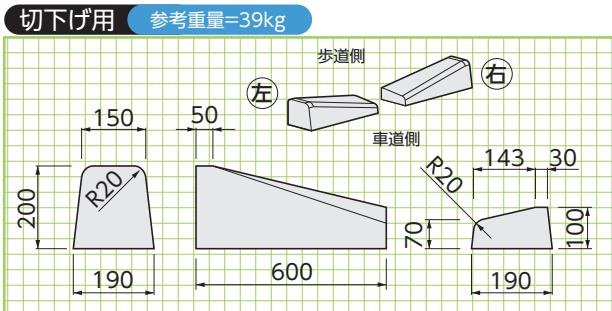

その他

施工例

