

トップガード

〈積みブロック擁壁用ガードレール基礎〉

積みブロック擁壁専用のガードレール基礎を開発しました。

●特長

1. 従来工法と比較して工期短縮が図れます。
2. ガードレール設置時に必要なボイド管、型枠が不要となり、廃棄物が減少します。
3. 擁壁前面に足場設置の必要がありません。
4. 前面5分勾配。連続延長L=10m以上に対応しております。

※10m当り材料
中詰コンクリート：2.10m³
敷モルタル：0.27m³



側溝関連

道路関連

管渠類

擁壁類

基本形状図

河川関連

基礎類

貯水槽関連

景観関連

その他

施工手順

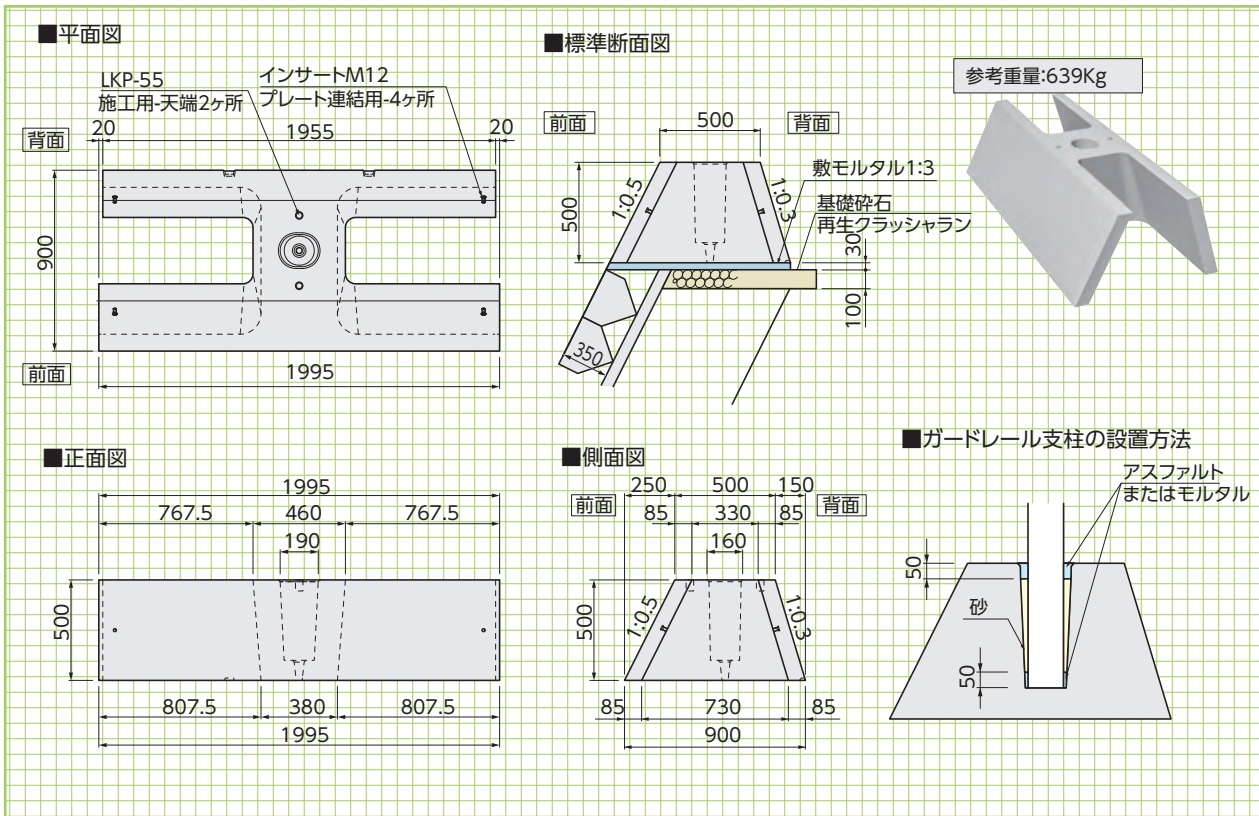

① 基礎工(基礎碎石・敷モルタル)

② 製品据付(プレート連結)

③ 中詰めコンクリート打設

④ ガードレール設置
砂詰め、モルタル処理