

集水・消音側溝

センタービーム側溝

1. 高い集水能力

梁部に集水孔を設けていますので、集水能力が向上します。

2. 消音効果

蓋掛り部分の特殊形状により、消音効果を発揮します。また、本体と蓋版裏の凹凸により、蓋版の位置ずれが生じません。

3. コーナー処理の改善

製品端部に蓋版を設置するので、コーナーや曲線部の現場処理が容易にできます。

4. 優れた施工性

軽量化と製品継手をパッキン(ドライ施工)にすることで、施工性に優れています。また、側壁外側を垂直にし、敷設後の埋め戻しを容易にしました。

5. 排水性舗装対応製品も製造可能

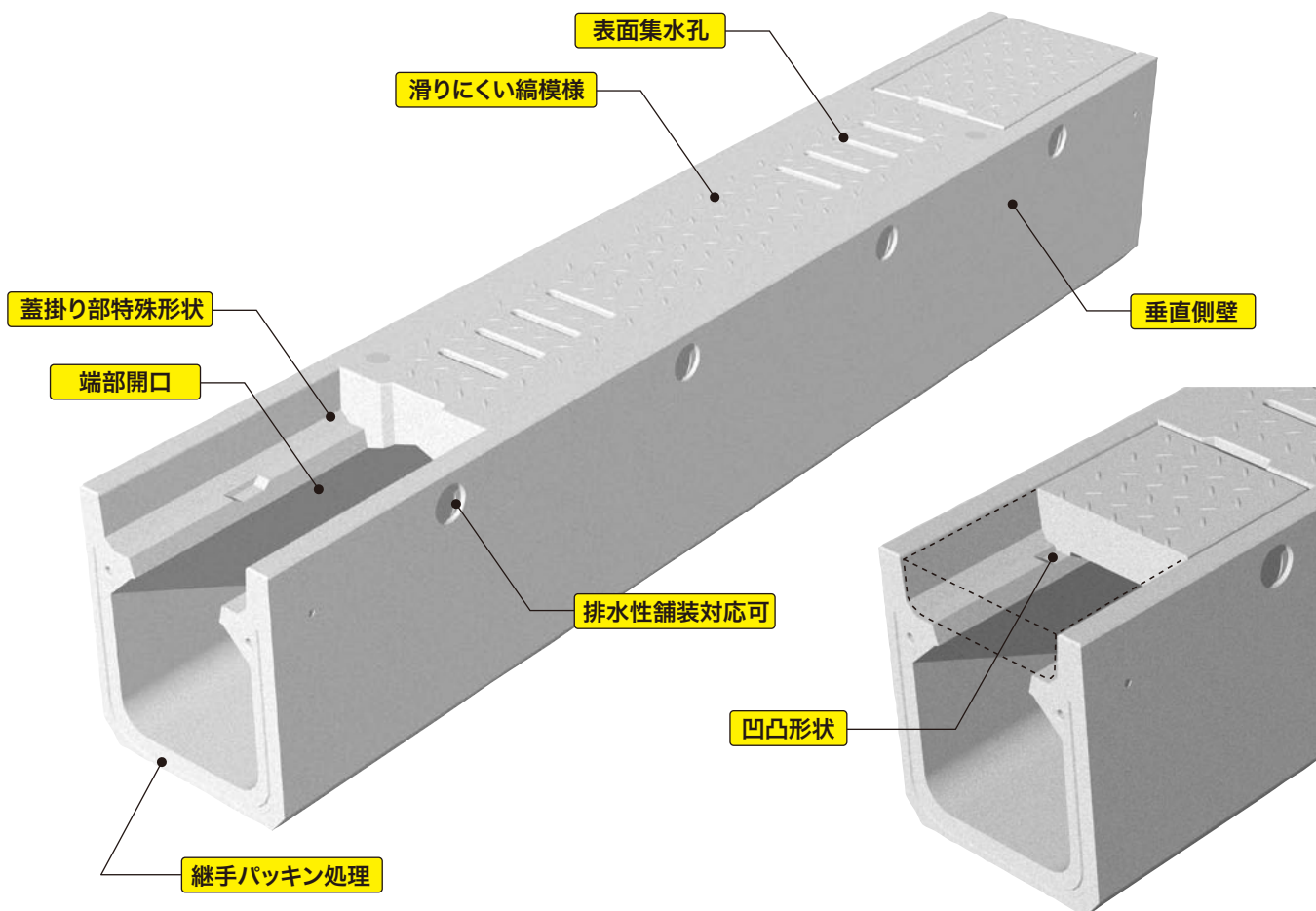
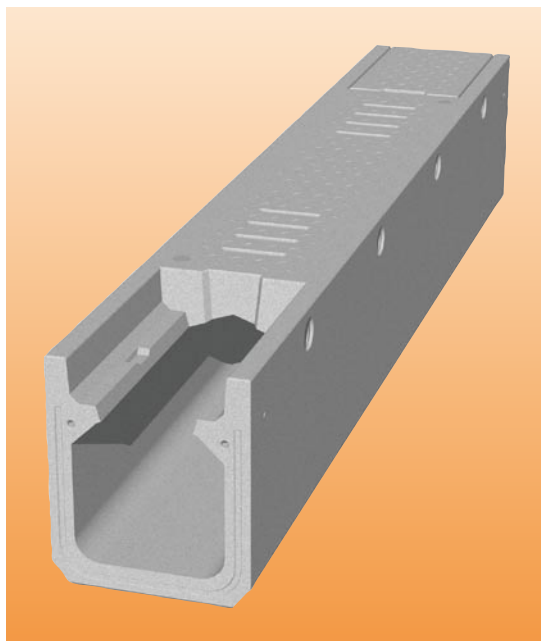

300×300
L=2500

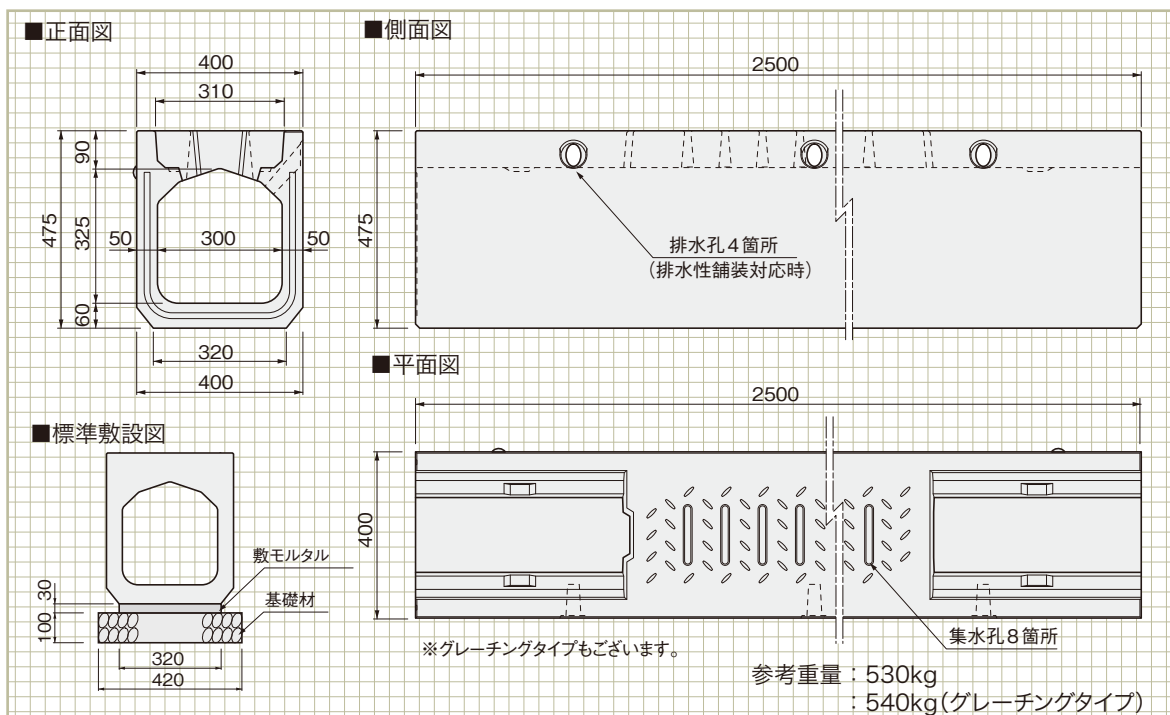

■標準敷設材料数量(10m当り)

基礎材：4.2(m²)

敷モルタル：0.096(m³)

300×300
L=1000

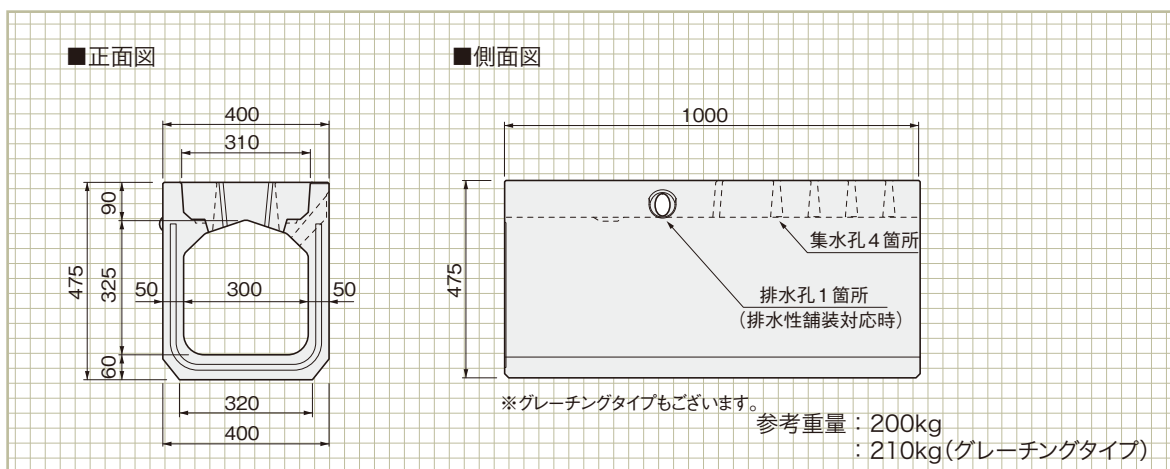

専用蓋版

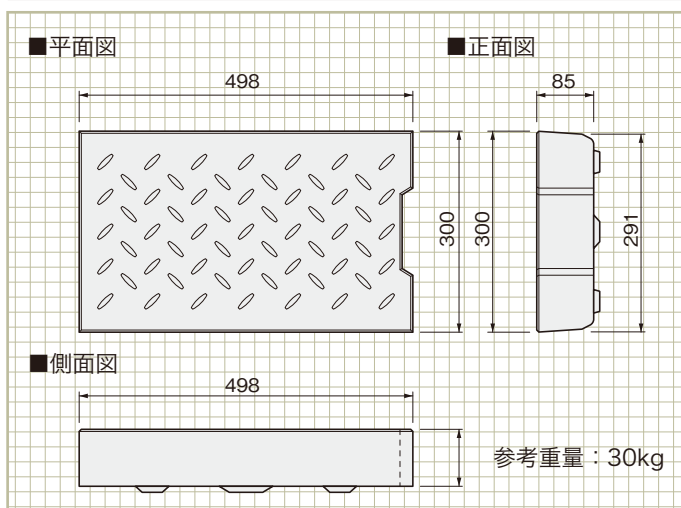

注意

●施工に不備があると、損傷などの原因
となることもあります。不明な点は弊
社または販売代理店にご相談ください。

インフラテック株式会社

本社
〒890-0062 鹿児島市与次郎2-7-25
Tel.099(252)9911 Fax.099(259)4100
<http://www.infratec.co.jp/>